

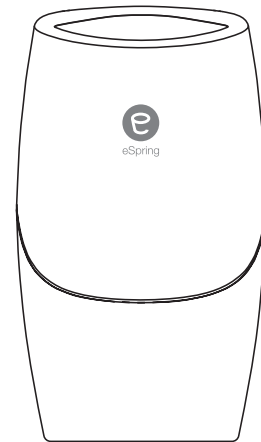

eSpring®



eSpring Water Purifier
OWNER'S MANUAL

This product may be covered by one or more of the following U.S. patents:
5,529,689; 5,573,666; 5,738,780; 6,368,504; 6,436,299; 6,514,420; 6,673,250; 6,806,649;
6,825,620; 6,831,417; 6,917,163; 6,984,320; 7,153,178; 7,170,200; 7,180,248; 7,568,955

CONTENTS

INTRODUCTION

INSTALLATION AND MAINTENANCE

IMPORTANT SAFEGUARDS 1

IMPORTANT NOTES 1

ABOVE COUNTER DIVERTER INSTALLATION (10-0188) 2

BELOW COUNTER INSTALLATION PREPARATION FOR THE FAUCET OR DISPENSING DEVICE 3

BELOW COUNTER eSpring® FAUCET INSTALLATION (10-0189) 4

BELOW COUNTER NON-eSpring FAUCET INSTALLATION (11-0720) 5

ELECTRONIC MODULE DISPLAY 6

READING THE DISPLAY DURING TREATED WATER FLOW 6

TROUBLESHOOTING 7

CARTRIDGE REPLACEMENT (10-0186) 9

COMPLETING THE INSTALLATION 10

ACCESSORIES AND REPLACEMENT PARTS 11

SPECIFICATIONS 13

CUSTOMER SERVICE 13

LIMITED WARRANTY 13

SATISFACTION GUARANTEE 14

INTRODUCTION

Congratulations on your purchase of the eSpring® Water Purifier. You have made a wise investment for you and your family and have taken an important step in improving the quality of your drinking water.

Inside the box you will find the basic Water Purifier with parts shown and the manual with registration card. **The faucet kit components will vary depending upon the type of installation.** Refer to specific installation sections:

- Above Counter Diverter Installation (10-0188)
- Below Counter eSpring Faucet Installation (10-0189)
- Below Counter NON-eSpring faucet or dispensing device Installation (11-0720)

Refer to the exploded view of the Water Purifier to the right for assistance with part names.

INSTALLATION AND MAINTENANCE

Before beginning installation, please review the owner's manual thoroughly to ensure proper performance of your eSpring Water Purifier.

NOTE: You will need an electrical outlet to plug in the power adapter. If you need to install a new outlet, it must be installed by a licensed or certified electrician according to Federal, Provincial, State, Municipal and local laws. This outlet must be powered continuously for the Water Purifier to function properly. In case of a power outage see p. 10.

To maximize Water Purifier performance and maintain quality drinking water, the Cartridge should be replaced once a year or as soon as you have filtered 1,320 U.S. gallons (5,000 L) of water - whichever comes first. The Electronic Module monitors the amount of water filtered and keeps track of how long the Cartridge has been in service. When a year has passed or as soon as the Cartridge has treated 1,320 U.S. gallons (5,000 L) of water the Electronic Module send out an alert to replace the Cartridge.

The Water Purifier is designed to have continuous power supplied to monitor Cartridge performance properly.

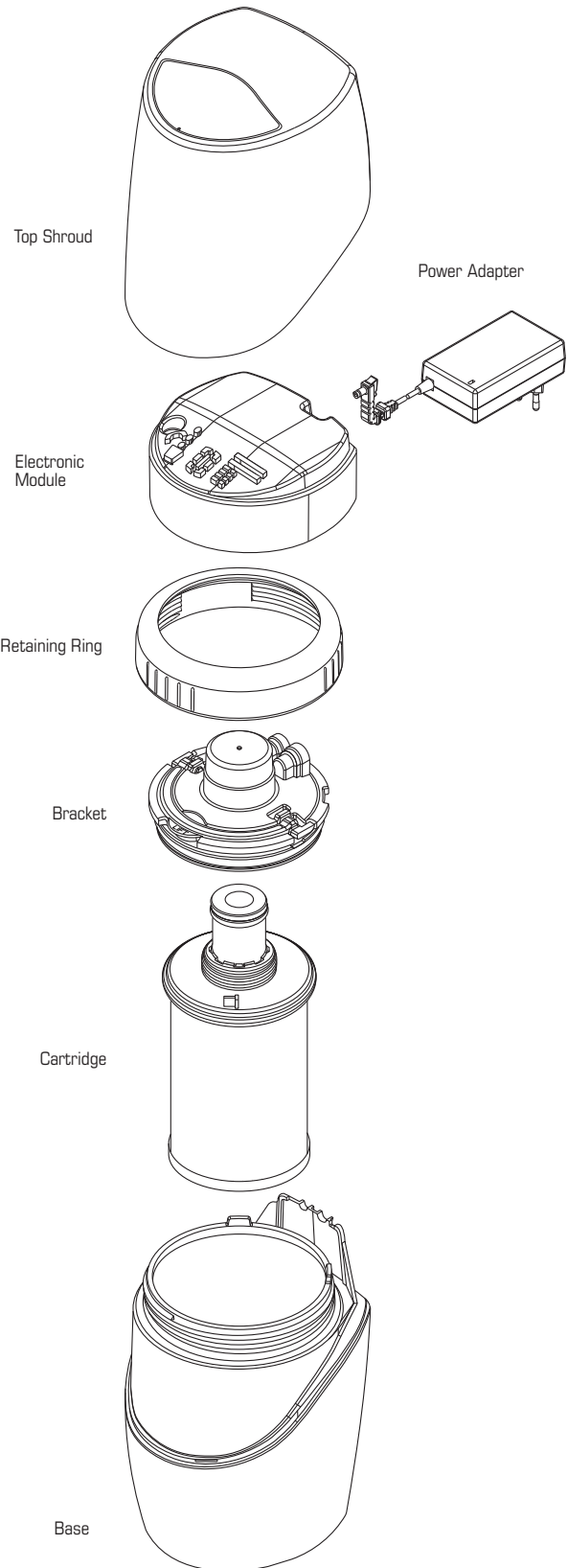

System Tested and Certified by NSF International and WQA against NSF/ANSI Standard 42, 53, 55. Tested and certified by NSF International against CSA B483.1. See Performance Date Sheet for permissible claims.

IMPORTANT SAFEGUARDS



WHEN USING AN ELECTRIC APPLIANCE, BASIC SAFETY PRECAUTIONS SHOULD ALWAYS BE FOLLOWED TO REDUCE THE RISK OF FIRE, ELECTRIC SHOCK, AND/OR INJURY TO PERSONS INCLUDING THE FOLLOWING:

1. READ ALL INSTRUCTIONS BEFORE USE. If you still have questions concerning the installation or operation of your **eSpring®** Water Purifier, contact Customer Service toll-free, p. 13.
2. All wiring connections must comply with local electrical codes. Improper electrical connection can result in a risk of electric shock. Check with a qualified electrician if you are in doubt as to whether the product is properly installed.
3. To protect against electric shock, do not place cord, power adapter, base housing or Electronic Module in water or other liquids.
4. Supervision is required when any appliance is used by or near children.
5. To disconnect appliance from electrical power, remove power adapter from electrical outlet.
6. Remove power adapter from electrical outlet before cleaning or performing routine maintenance (i.e. replacing the cartridge).
7. Do not operate any appliance with a damaged electrical cord or power adapter or after the appliance malfunctions or has been damaged in any manner.
8. Use only factory authorized replacement parts. Any defect or diminished performance caused by the use of any unauthorized System parts or accessories is not covered under the Limited Warranty, pp. 13-14.
9. Do not use outdoors.
10. The device is to be supplied through a residual current device outlet having a rated residual operation current not exceeding 30 mA. The outlet should not be located directly above a sink, or in an area where it could be affected by water.
11. Do not let power cord hang over the edge of table or counter, or touch hot surfaces.
12. For residential and light commercial use only. Do not use this appliance for other than the intended use.
13. WARNING: THE APPLIANCE MUST BE DRY BEFORE APPLYING ELECTRICAL POWER AND BE DRY AND FREE OF LEAKS DURING OPERATION.
14. WARNING: TO REDUCE THE RISK OF FIRE OR ELECTRIC SHOCK, DO NOT ATTEMPT TO OPEN THE ELECTRONIC MODULE. NO USER SERVICABLE PARTS ARE INSIDE THE ELECTRONIC MODULE.
15. DANGER: Improper connection of the power adapter can result in a risk of electric shock. Do not modify the power adapter. If it will not fit into the outlet, have a proper outlet installed by a qualified electrician.
16. CAUTION: Regularly inspect product and plumbing fittings for water leaks, as water leaks can cause property damage.
17. Anytime Electronic Module display has a red cup or red phone, there is no UV treatment. Contact Customer Service, p. 13.
18. The **eSpring** Water Purifier must use the designated pressure regulator and flow controller for line pressure installations.
19. The System has been certified for the reduction of radon from drinking water at a loading rate of 15.2 liters (four gallons) per day. The certification is not for other potential radon sources including air. The system should not be used on drinking water containing radon levels in excess of 4000 pCi/L.

Do not use with water that is microbiologically unsafe or of unknown quality without adequate disinfection before or after the system.

If your immune system is weakened or compromised and for medical reasons, you need water of exceptional purity, consult your healthcare provider before using.

IMPORTANT NOTES

The **eSpring** Water Purifier is designed for use only with cold, bacteriologically suitable (potable) water.

1. System tested and certified by NSF International and WQA against NSF/ANSI Standards 42, 53, and 55 as verified and substantiated by test data. See Performance Data Sheet for individual contaminants and reductions performance.
2. This Class B system conforms to NSF/ANSI 55 and contains an ultraviolet lamp that requires replacement at intervals in accordance with the manufacturer's instructions. The device is designed for the supplemental bactericidal treatment of disinfected public drinking water or other drinking water that has been tested and deemed acceptable for human consumption by the state and local health agency having jurisdiction. The system is only designed to reduce normally occurring non-pathogenic or nuisance microorganisms. Class B systems are not intended for treatment of contaminated water.
3. Installation of the Water Purifier must comply with Federal, Provincial, State, Municipal and local laws and regulations.
4. During normal operation, if the Water Purifier has not been used for several hours (e.g., overnight), run water through it for 60 seconds prior to use.
5. DO NOT use with warm or hot water, as this may damage the Water Purifier.
6. DO NOT install under full line pressure. Must be installed with the following:
 - Above Counter Diverter
 - Below Counter **eSpring** Faucet
 - Below Counter **NON-eSpring** faucet or dispensing device must be installed with Pressure Regulator Kit (CXV3645).
7. Except for lead and a few other compounds, the **eSpring** Water Purifier is NOT designed to remove soluble inorganic substances such as iron, calcium, magnesium, nitrates, arsenic or fluorides.
8. Plumber's thread sealing compounds should NOT be used with the Water Purifier.
9. USE ONLY silicone or food grade lubricants with the Water Purifier O-rings. When cleaning, use a mild liquid dishwashing detergent and water.
10. The Electronic Module p. 6 will let you know when it is time to replace the Cartridge.
11. THE CARTRIDGE (MODEL NO. 10-0186) MUST BE REPLACED AT LEAST ONCE A YEAR. In areas of very poor water quality, you may see a drop in the flow rate, indicating that Cartridge replacement may be needed more frequently. Even if water flow rate is not affected, the Cartridge must be replaced as soon as a year has passed or when it has filtered 1320 U.S. gallons (5000 L) of water, whichever comes first.
12. The UV lamp in the Cartridge contains mercury. Please dispose of according to local, state or federal laws.

REMEMBER: OPERATIONAL, MAINTENANCE AND REPLACEMENT REQUIREMENTS ARE ESSENTIAL FOR THIS PRODUCT TO PERFORM AS REPRESENTED. IT IS IMPORTANT THAT ONLY THOSE REPLACEMENT ELEMENTS THAT ARE IDENTIFIED IN THIS MANUAL ARE USED WITH THIS PRODUCT. THE LIMITED WARRANTY DOES NOT COVER ANY DEFECT OR DIMINISHED PERFORMANCE CAUSED BY THE USE OF ANY PART OR ACCESSORY THAT IS NOT COMPATIBLE WITH THE **eSpring** WATER PURIFIER.

Residents of Massachusetts, please adhere to the State of Massachusetts Plumbing Codes. Use a licensed plumber for installation.

Information can be accessed via the internet at www.espring.com or contact Customer Service:
In the United States, call 1-800-253-6500 M-F 8 AM – 12 AM and Sat. 8:30 AM – 5 PM.
In Canada, call 1-800-265-5470 weekdays M-F 8 AM – 12 AM and Sat. 8:30 AM – 5 PM.

PLEASE READ AND SAVE THESE INSTRUCTIONS

ABOVE COUNTER DIVERTER INSTALLATION (10-0188)

The eSpring® Water Purifier sits on the countertop with the Divertor and tubing attached directly to your faucet. It does not work with pull out sprayer faucets. The tubing should be replaced every two years.

NOTE: Attach the Divertor to a faucet that will supply COLD, POTABLE WATER to the Water Purifier. DO NOT RUN HOT WATER THROUGH THE WATER PURIFIER.

Check to make sure you have all the correct components before beginning installation (Fig 1).

- a. Divertor
- b. Tubing
- c. 3 Faucet Adapters
- d. 2 Tubing Supports
- e. 2 Tie Straps
- f. Tubing Removal Tool

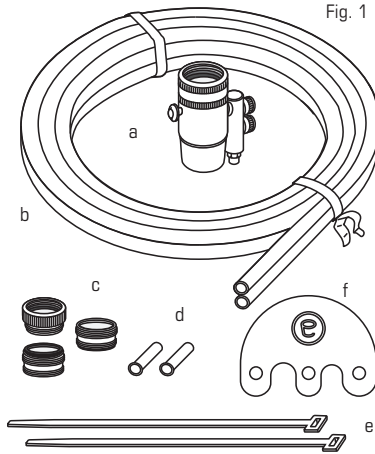

Fig. 1

ATTACHING THE DIVERTER

1. **Unscrew** to remove the aerator (wire screen) and washer from the end of your faucet (Fig. 2).

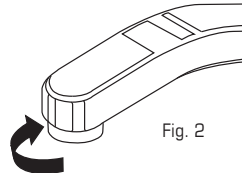

Fig. 2

2. There are three options for attaching the Divertor to the faucet.
 - a) **Position** the Divertor onto the faucet and **hand tighten** the textured collar counterclockwise until secure (Fig. 3).
 - b) If that does not fit, **attach** the appropriate textured adapter with internal threads and washer to the end of your faucet (Fig. 4).
 - c) If the threads on your faucet are internal, **attach** the appropriate adapter with external threads to the end of your faucet (Fig. 5).

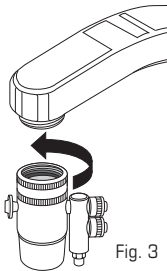

Fig. 3

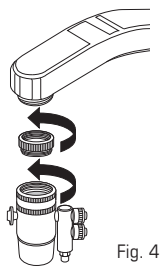

Fig. 4

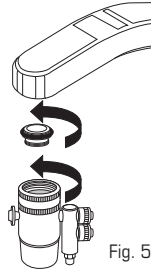

Fig. 5

ATTACHING THE TUBING TO THE DIVERTER

1. **Unscrew** to remove the textured nuts (Fig. 6).
2. With the threads facing out, **push** the large nut onto the large tube and the small nut onto the small tube (Fig. 7).

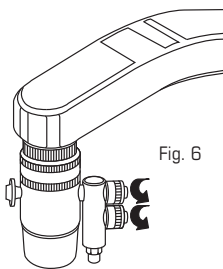

Fig. 6

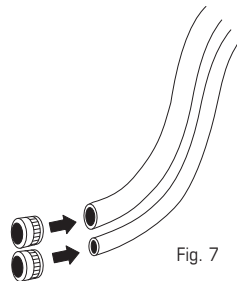

Fig. 7

3. **Firmly push** the large tube onto the large barb and the small tube onto the small barb (Fig. 8).

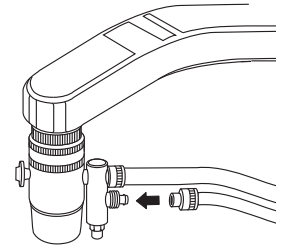

Fig. 8

4. **Screw** the nuts onto the barbs and **hand tighten** (Fig. 9). Use the tie straps to **secure** the tubing to the faucet.

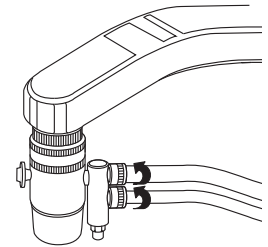

Fig. 9

ATTACHING TUBING TO WATER PURIFIER AND CHECKING FOR LEAKS

****MAKE SURE THE UNIT IS NOT PLUGGED INTO AN ELECTRICAL OUTLET.**

1. **Position** the eSpring Water Purifier in a desired location where the tubing from the faucet reaches the Water Purifier and the Power Adapter reaches an outlet with continuous power (Fig. 10).

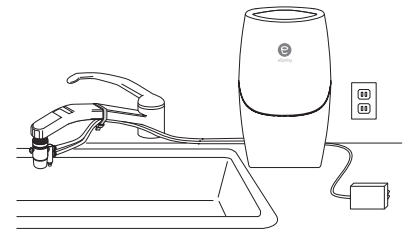

Fig. 10

2. **Remove** the Top Shroud from the Water Purifier (1). Remove the Electronic Module (2) (Fig. 11).

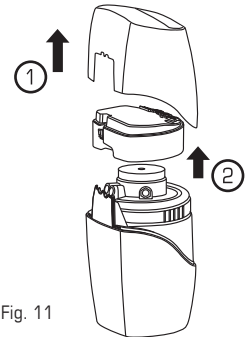

Fig. 11

3. If the tubing is too long, use a sharp knife to **cut** the tubes to the same length where they are NOT BONDED TOGETHER. Make sure the cut is straight to form a flat end on the tubes (Fig. 12).

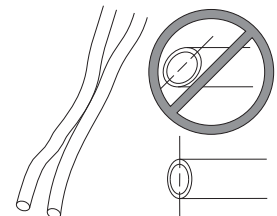

Fig. 12

4. Lay each tube from the Diverter on the diagram. Use a pen to mark a line across them at the arrows. Push tubing supports into their respective tubes, until they are flush with the end of the tubes (Fig. 13).

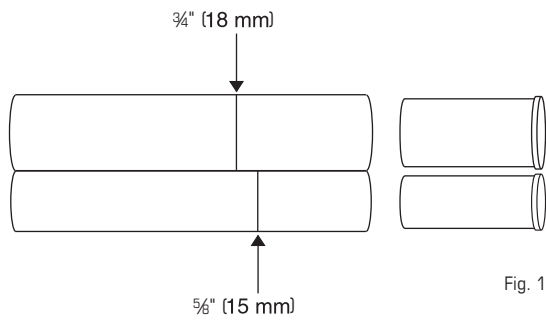

Fig. 13

5. Insert each tube into the proper locations on the Bracket until you meet the marks or the marks disappear (Fig. 14).

NOTE: You will feel resistance before the tube is fully installed.

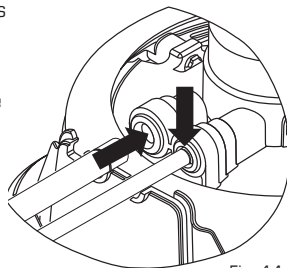

Fig. 14

6. The Diverter controls the flow of water according to the position of the pin.

- Pin **pulled out** - Treated water (Fig. 15A).
- Pin **pushed in** - Untreated water (Fig. 15B).

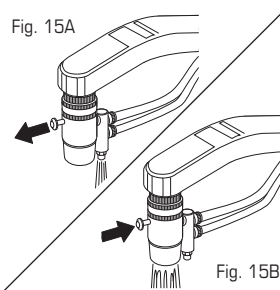

Fig. 15B

7. Turn on cold water faucet and pull out the Diverter pin.

NOTE: It will take a short time for water to saturate the Cartridge and flow from the Diverter. Flush for a minimum of 5 U.S. gallons (20 liters) (approximately 5-15 minutes) to remove air pockets and carbon dust. If water is not clear, see Troubleshooting, p. 8.

8. Check for any signs of leakage at the Diverter and at all tubing connections (Fig 16). If there is leaking or bubbling, refer to Troubleshooting, p. 7.

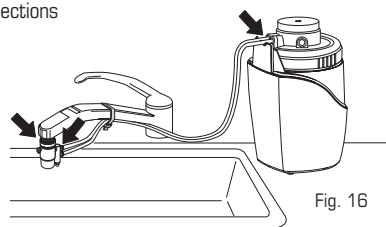

Fig. 16

9. Turn off the water and push in the pin, after each use.

NOTE: During use periodically check system for leaks.

10. Skip to COMPLETING THE INSTALLATION, p. 10.

BELOW COUNTER INSTALLATION PREPARATION FOR THE FAUCET OR DISPENSING DEVICE

This installation uses a separate, counter-mounted **eSpring**® Faucet or any **NON-eSpring** single line faucet or dispensing device. With the **eSpring** Water Purifier below the counter, these installations allow maximum use of counter space, with no visible tubing.

Cold water plumbing must be modified to provide a 3/8" (9.5 mm) Outer Diameter (O.D.) x 1/4" (6.4 mm) Inner Diameter (I.D.) tubing (plastic or metal) for connection to an auxiliary faucet or dispensing device (Fig. 17).

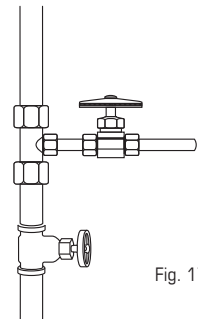

Fig. 17

NOTE: You will need an electrical outlet to plug in the Power Adapter. If you need to install a new outlet, it must be installed by a licensed or certified electrician according to Federal, Provincial, State, Municipal and local laws. This outlet must be powered continuously for the Water Purifier to function properly. In case of a power outage, see p. 8.

RECOMMENDATIONS

- Hire a plumber if you do not feel comfortable modifying the plumbing and installing the faucet.
- Determine type and size tubing or piping needed between the cold water supply line and the kitchen faucet. Take a digital picture of your cold water supply plumbing to use as a guide in the hardware store to purchase the appropriate parts for installation.
- Install a tee in cold water supply and a separate shut-off valve to the tee before connection of an Auxiliary Faucet or dispensing device. This will allow for rinsing and cleaning of the Water Purifier during cartridge changes.
 - All fittings and valves must be approved for use in pressurized drinking water applications.
 - Purchase plastic ferrules when connecting plastic tubes to metal compression fittings (which come with metal ferrules for connection to metal pipe).
- Select a location for the faucet or dispensing device. There may already be an extra, capped hole in your sink's ledge for a sprayer, soap dispenser or extra faucet that can be used for mounting the faucet. If you are removing the connected sprayer, it will need to be sealed properly. (See local plumbing store for assistance.)
 - For **eSpring** Faucet: If a new hole is needed, it must be between 1/4" (32mm) and 1 1/2" (38mm) in diameter, less than 3 15/16" (100mm) from the sink basin and at least 1/4" (32mm) from the wall. Before drilling, make sure there is sufficient clearance below the sink or countertop to accommodate the faucet and allow connections to be made to the **eSpring** Water Purifier.
 - For **NON-eSpring** faucet or dispensing device: Follow manufacturer's use instructions.

NOTE: For solid countertops, it is recommended to use a very sharp bi-blade hole saw and start by making a pilot hole. If you have a porcelain/ceramic sink or a tile countertop, it is recommended to seek professional assistance for proper drilling.

WARNING: Due to the possibility of shock or electrocution, use extreme care when operating an electric power drill or other power tools around the sink. Avoid contact with water or moisture at all times.

Continue With Faucet Installation

- Below Counter **eSpring** Auxiliary Faucet, p. 4.
- Below Counter **NON-eSpring** Faucet or Dispensing Device, p. 5.

Residents of Massachusetts, please adhere to the State of Massachusetts Plumbing Codes. Use a licensed plumber for installation.

BELOW COUNTER eSpring® FAUCET INSTALLATION (10-0189)

REVIEW ALL INSTRUCTIONS TO BE SURE YOU HAVE ALL PARTS AND TOOLS PRIOR TO INSTALLATION.

eSpring Auxiliary Faucet Components (Fig. 18):

- a. Spout
- b. Spout cap
- c. Body with red, green and blue tubes
- d. Rubber washer
- e. Metal washer
- f. Wing nut
- g. Supply Connector with flow controller
- h. Tubing Removal Tool

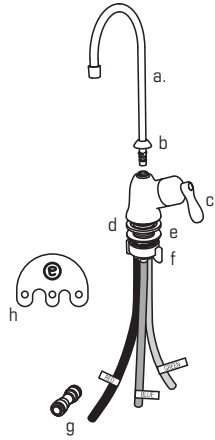

Fig. 18

NOTE: Supply Connector must be used for all installations.

1. a) **Lay** the RED and GREEN tubes on the top of the diagram, and lay the BLUE tube on the bottom. Use a pen to **mark** them at the arrows (Fig. 19).
- b) Use a ruler or **lay** the tube from the cold water supply on the top of the diagram and **mark** a line at $\frac{3}{4}$ " (18mm) or at the arrow (Fig. 19).

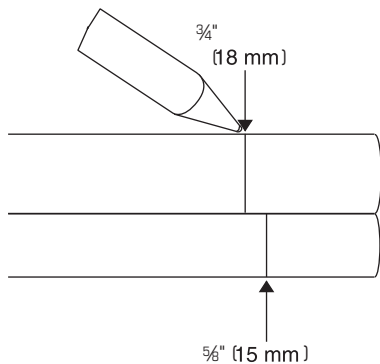

Fig. 19

2. **Press** Faucet tap spout into the main body (1) and **Screw** spout cap onto faucet body top (2) Unscrew to remove the wing nut and metal washer while keeping the rubber washer against the faucet body (Fig. 20).

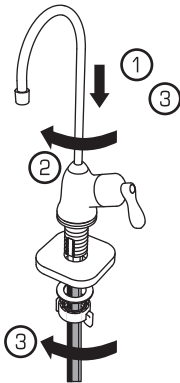

Fig. 20

3. **Holding** the rubber washer in place against the faucet body, lower the **eSpring** Faucet stem and tubes through the hole in the sink ledge or counter (1). With an assistant holding the faucet in place, **reach up** from below the counter and **slide** the metal washer then the wing nut onto the threaded faucet (2). **Position** the faucet in the desired orientation and **tighten** the metal washer and wing nut to secure the faucet in place (3) (Fig. 21).

NOTE: If the faucet remains loose, an additional spacer may be required. Refer to Service Components List, p. 11.

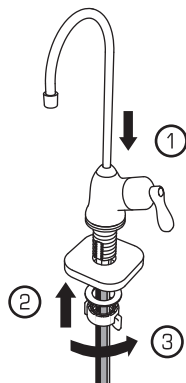

Fig. 21

4. **Remove** the Top Shroud from the Water Purifier (1). Remove the Electronic Module (2) (Fig. 22).

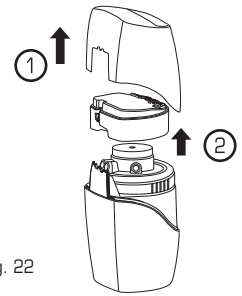

Fig. 22

5. **Insert** the GREEN and BLUE tubes attached to the **eSpring** Auxiliary Faucet into their proper locations on the Bracket (Fig. 23).

NOTE: You will feel resistance before the tubes are fully installed. Ensure the tube is fully pushed in until it meets the mark or the marks disappear as a check on each of the tube connections in steps 5-6.

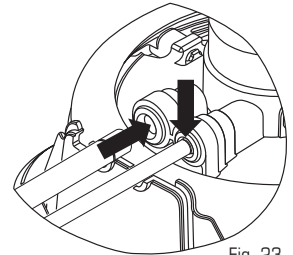

Fig. 23

6. **Connect** the tube from the cold water supply to the screen side of the Supply Connector (1). Arrow in balloon shows water flow direction (2). Insert the RED tube attached to the Auxiliary Faucet into the opposite end of the Supply Connector (3) (Fig. 24).

NOTE: You must use the Supply Connector (Fig. 18, part c) between the valve at the water supply and the eSpring Faucet.

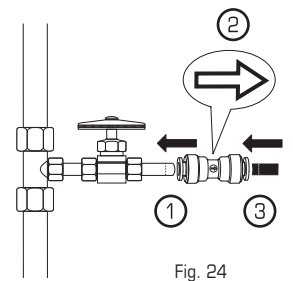

Fig. 24

7. **Open** the **eSpring** Faucet (1). **Open** the water supply shut-off valve to start water flowing through the Water Purifier (2) (Fig. 25).

NOTE: It will take a short time for water to saturate the Cartridge and flow from the Diverter. Flush for a minimum of 5 U.S. gallons (20 liters) (approximately 5-15 minutes) to remove air pockets and carbon dust. If water is not clear, see Troubleshooting, p. 8.

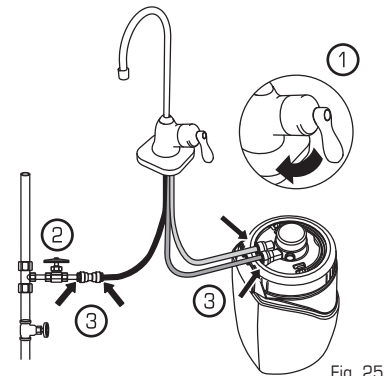

Fig. 25

8. **Turn off** the **eSpring** Faucet and check for any signs of leakage at all tubing connections (3) (Fig. 25). If there is leaking or bubbling, refer to Troubleshooting, p. 7.

NOTE: Purchase 10-1398 to use in installation to a refrigerator or other secondary device.

9. **Skip to COMPLETING THE INSTALLATION, p. 10.**

Residents of Massachusetts, please adhere to the State of Massachusetts Plumbing Codes. Use a licensed plumber for installation.

BELOW COUNTER NON-eSpring® FAUCET INSTALLATION (11-0720)

REVIEW ALL INSTRUCTIONS IN THE PURCHASED NON-eSpring FAUCET OR DISPENSING DEVICE TO BE SURE YOU HAVE ALL PARTS AND TOOLS PRIOR TO INSTALLATION.

1. Install Auxiliary Faucet or Dispensing Device according to manufacturer's instructions.
2. Follow preparation steps for any faucet or dispensing device on p. 3.

3. Review bag labeled CXV3645, which contains components used with NON-eSpring installations (Fig. 26).

- a. Supply Connector
 - b. Pressure Regulator
 - c. Inlet Tubing
 - d. Outlet Tubing
 - e. Tubing Removal Tool
 - f. T Connector
 - g. Tubing Reducer Connector
- * Faucet not included

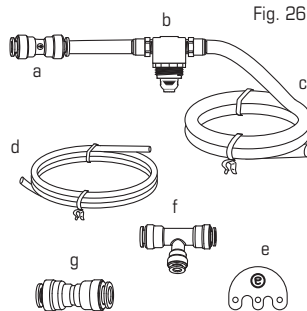

4. a) Lay the red tube from the Pressure Regulator Assembly on the top of the diagram, and lay the blue tube on the bottom. Use a pen to mark them at the arrows (Fig. 27). (These ends will connect to the Water Purifier).
 b) Lay the unmarked end of the blue tubing on the top of the diagram and mark a line at 3/4" (18 mm). (Fig. 27).
 c) Lay the tube from the cold water supply on the top of the diagram and mark a line at 3/4" (18mm) or at arrow (Fig. 27).

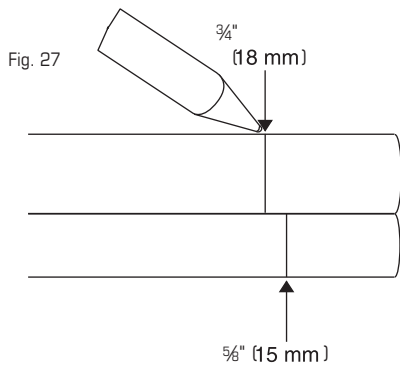

5. Remove the Top Shroud from the Water Purifier (1). Remove the Electronic Module (2) (Fig. 28).

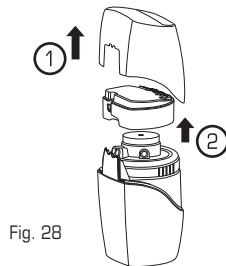

6. Connect the tube from the cold water supply to the screen side of the Supply Connector on Pressure Regulator Assembly (1). Arrow in balloon shows water flow direction (2) (Fig. 29).

NOTE: The supplied components (Fig. 29) must be used between the valve at the water supply and the eSpring Water Purifier.

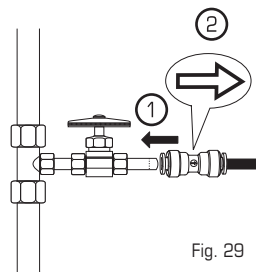

7. Insert the RED tube from the Pressure Regulator Assembly into the large port on the Bracket. Insert the end of the BLUE tube marked at 5/8" (15 mm) into the small port on the Bracket (Fig. 30).

NOTE: You will feel resistance before the tubes are fully installed. Ensure the tube is fully pushed in until it meets the mark or the marks disappear, as a check on each of the tube connections in steps 7 and 8.

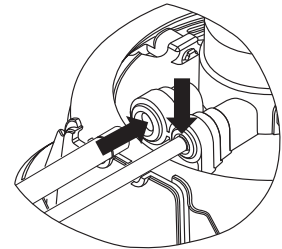

8. The other end of the BLUE tube marked at 3/4" (18mm) connects to the NON-eSpring Faucet or dispensing device by inserting BLUE tube into the Tubing Reducer Connector. Follow manufacturer's installation instructions to connect the other end of the connector to the faucet or dispensing device (Fig. 31A).

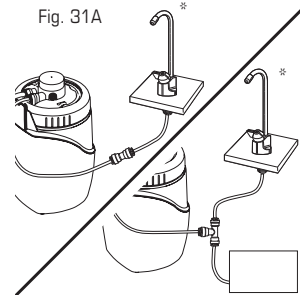

NOTE: For installation with refrigerator or secondary device use the T Connector in place of the Tubing Reducer Connector (Fig 31B).

Fig. 31B

9. Open the NON-eSpring Faucet or dispensing device (1). Open the water supply shut-off valve (2) to start water flowing through the Water Treatment System (Fig. 32).

NOTE: It will take a short time for water to saturate the Cartridge and flow from the Diverter. Flush for a minimum of 5 U.S. gallons (20 liters) (approximately 5-15 minutes) to remove air pockets and carbon dust. If water is not clear, see Troubleshooting, p. 8.

10. Turn off the NON-eSpring Faucet or dispensing device and check for any signs of leakage at all tubing connections (3) (Fig. 32). If there is leaking or bubbling, refer to Troubleshooting, p. 7.

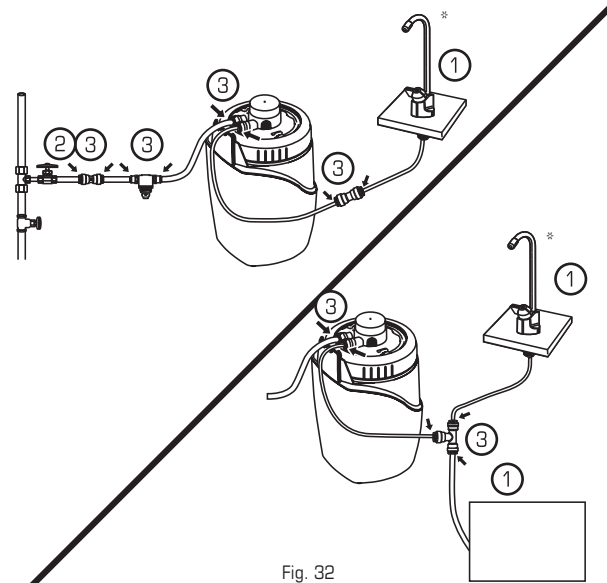

11. Skip to COMPLETING THE INSTALLATION, p. 10.

Residents of Massachusetts, please adhere to the State of Massachusetts Plumbing Codes. Use a licensed plumber for installation.

ELECTRONICS DISPLAY

The Electronics display on the eSpring® Water Purifier keeps track of actual water usage (gallons/litres) and when the Cartridge was installed. When properly plugged into an electrical outlet, the Water Purifier will display its status via the Electronic Module LED display.

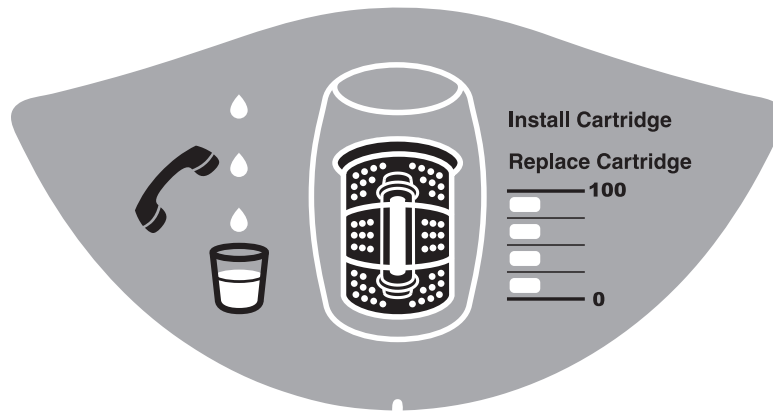

READING THE DISPLAY DURING TREATED WATER FLOW

STATUS	WATER DROPS	CUP ICON	CARTRIDGE ICON	LIFE INDICATOR	BEEPER	PHONE	COMMENTS/ACTIONS
Normal display	Blue	Blue	Blue	Blue	Off	Off	Normal
Top Shroud removed (Reseat for display)	Blue	Red*	Blue	Blue	Repeated	Off	Cup icon On/Red – Do not operate, replace Top Shroud
Cartridge not recognized	Blue	Red*	Off	Off	Repeated	Off	Install Cartridge – Light On/Red Cup icon On/Red
Lamp malfunction	Blue	Red*	Blue	Blue	Repeated	Red*	Phone icon On/Red; Need replacement Cartridge
Under 10% Cartridge life remaining	Blue	Blue	Blue	Last segment flashing	Once at flow start	Off	Order replacement Cartridge
End of Cartridge life	Blue	Red*	Flashing	Off	Every 2 seconds	Off	Install Cartridge – Light On/Red
Water Purifier needs servicing	Blue	Off	Off	Off	Repeated	Red*	Cup icon; Phone icon Need new Electronic Module Call Customer Service
Water Purifier malfunction	Flashing	Flashing/Red*	Flashing	Flashing	Constant tone	Flashing/Red*	Phone icon On/Red. All other segments flashing Unplug immediately. Wait 5 minutes. Plug back in and run treated water. If unsuccessful, call Customer Service.
Blank display	Off	Off	Off	Off	Off	Off	Plug in unit or wait for power to return.
No rolling water drops	Not blue, not moving	Off	Blue	Blue	Off	Off	No UV treatment - Normal display does not change when treated water flows. Sensor malfunction. Call Customer Service.

TROUBLESHOOTING

For more detailed troubleshooting information, contact contact Customer Service:
 In the United States, call 1-800-253-6500 M-F 8 AM – 12 AM and Sat. 8:30 AM – 5 PM.
 In Canada, call 1-800-265-5470 M-F 8 AM – 12 AM and Sat. 8:30 AM – 5 PM.

	CONCERN	CAUSE(S)	SOLUTION(S)
WATER LEAKS - DIVERTER	Water leaks at Diverter.	Tubing not pushed all the way onto barbs.	Tubing needs to be pushed completely onto barbs and nuts hand tightened, p. 2, Fig. 9.
		Nuts not tightened all the way.	
		Connections at faucet and/or adapter are loose.	Tighten all connections between faucet and Diverter. If leaks persist, contact Customer Service, p. 2.
	Water leaks at Diverter pin.	Damaged internal seal.	Contact Customer Service to order replacement Diverter, p. 12, WTI-0651.
	Water flows simultaneously from treated and untreated ports on Diverter.	Diverter pin not pushed in after each use.	Follow Diverter use instructions, p. 3, Fig 14A & B.
Damaged internal seal.		Contact Customer Service to order replacement seal.	
WATER LEAKS – eSpring® AUXILIARY FAUCET	Water leakage around the connections at supply connector with flow controller.	Tubing end is not cut evenly.	-Remove tubing at connector locations, p. 9, Fig. 32. -Trim and install tubes, p. 2, Fig. 11; p. 3, Fig. 13. NOTE: If tubing is too short, contact Customer Service to order additional tubing and union connector.
		Tubing damaged on surface.	
		Tubing not inserted far enough.	
	Water leaks at tubing connection to faucet.	Damaged connection.	Contact Customer Service to replace Supply Connector, p. 11, WTI-0601.
	Water leaks continuously from end of spout.	Damaged internal seal.	Use web site to order replacement Faucet Kit, 10-0663.
	Water leaks at spout to faucet body connection	Spout is not inserted completely.	-Remove spout, p. 4, Fig. 19. -Inspect O-rings.
Damaged o-ring on spout.		-Reinsert spout and check for leaks, p. 4, Fig. 19. If leaking persists, contact Customer Service.	
WATER LEAKS – OTHER FAUCETS/DISPENSING DEVICES	Water leakage around the tubing connections at Supply Connector with flow controller, the faucet connector, and the Pressure Regulator.	Tubing end is not cut evenly.	-Remove tubing at connector locations, p. 9, Fig. 32. -Trim and install tubes, p. 2, Fig. 11; p. 3, Fig. 13. NOTE: If tubing is too short, contact Customer Service to order additional tubing and union connector.
		Tubing damaged on surface.	
		Tubing not inserted far enough.	
	Water leaking at threaded connection or body of Pressure Regulator.	Damaged Pressure Regulator.	Contact Customer Service to replace Pressure Regulator, p. 12, WTI-0430.
WATER LEAKS AT UNIT	Water leakage around tubing connections on Bracket.	Tubing supports not installed (Diverter only)	-Remove tubing, p. 9, Fig. 32. -Locate and install tubing supports, p. 3, Fig. 12. -Contact Customer Service to order tubing supports, p. 12, WTI-0432, if needed.
		Tubing cut where it was bonded. (Diverter only)	-Remove tubing, p. 9, Fig. 32. -Re-trim and install tubes, p. 2, Fig. 11; p. 3, Fig. 12-13. NOTE: If tubing is too short, contact Customer Service to order additional tubing and union connector.
		Tubing is not cut evenly or thoroughly.	
		Tubing damaged on surface.	
	Water leaking from Bracket, Retaining Ring or Base.	Tubing not inserted far enough or not seated well in notches on back of unit.	-Remove tubing, p. 9, Fig. 32. -Mark tubing, p. 3, Fig. 12. -Install tubing, p. 3, Fig. 13.
		Bracket not pushed down on Base completely.	-Reseat Bracket, p. 9, Fig. 33, 34, 36, 38. -Reassemble Retaining Ring, p. 10, Fig. 39. -Reassemble Water Purifier, p. 10, Fig. 40-47.
		Retaining Ring not threaded to stop.	
		Debris on O-ring to Base seal.	Look for debris on O-ring and remove, p. 9, Fig. 36.
		Damaged O-ring.	Contact Customer Service to order replacement O-Ring, p. 11, WTI-0426.
		Cartridge not threaded into Bracket completely.	Reinstall Cartridge into Bracket, p. 9, Fig. 37.
		Defective Bracket.	Contact Customer Service to order replacement Bracket, p. 11, WTI-0706.
	Damaged Cartridge.	Contact Customer Service to order replacement Cartridge, p. 11, 10-0186.	
	Water leaking at NON-eSpring faucet or dispensing device.	Improper connection.	-Review manufacturer's instructions.
Damaged faucet/dispensing device.		-Contact manufacturer.	

TROUBLESHOOTING

	CONCERN	CAUSE(S)	SOLUTION(S)
REDUCED WATER FLOW RATE	Water flow rate out of Diverter has reduced.	Screen on inlet is clogged.	Clean treated water screen with brush.
		Screen on the treated water port is clogged.	Unscrew treated water port and clean screen with brush.
	Water flow rate out of eSpring® Faucet has reduced or was initially low.	Cold water shut-off valve(s) not fully open.	Make sure all shut-off valve(s) are completely opened.
		Supply Connector improperly installed (facing the wrong direction).	Check installation p. 4, Fig. 22.
		Screen on the Supply Connector with flow controller may be clogged.	-Turn off cold water supply and drain water from line by opening faucet. -Remove tube from screen side of Supply Connector with flow controller from cold water supply tube, p. 9, Fig. 32; p. 4, Fig. 22. -Clean screen with a brush and re-insert tube, p. 4, Fig. 21.
If all above solutions did not help, Cartridge may be clogged with dirt due to high particle content in water.	Use the web site to order replacement Cartridge or contact Customer Service, p. 11, 10-0186.		
Water flow rate from other (NON-eSpring faucet/dispensing device) has reduced.	Damaged Pressure Regulator.	Contact Customer Service to replace Pressure Regulator, p. 12, WTI-0430.	
SMELL, TASTE OR APPEARANCE OF TREATED WATER CHANGED	Water tastes musty.	System not used enough. Daily usage recommended or at least a few times within 2 weeks.	Flush for an additional 3 minutes prior to use. -If this does not work, disinfect Base of unit. Remove Cartridge and put 5 ml or a teaspoon of household liquid bleach into a cup of cold water. Put solution into Base and fill ¼ with cold water. Reinstall Cartridge and tubing (Replacement instructions, pp. 9-10). Let sit for 10 minutes. Run water through System for at least 5 minutes prior to use. If problem is not resolved, use web site to order a replacement Cartridge, p. 11, 10-0186.
		Cartridge not dried out before storing outside System for more than 1 month.	
		Cartridge in System not used for more than 1 month.	
	Water is orange.	High iron content.	Cartridge is not designed to remove iron. Use of an iron cartridge prior to the System may extend the life of the Cartridge.
	Water smells like rotten eggs.	Sulfur reducing bacteria is in the water supply.	NOTE: Cartridge is not designed to remove sulfur, the following solution is only temporary: Disinfect Base of unit. Remove Cartridge and put 5 ml or a teaspoon of household liquid bleach into a cup of cold water. Put solution into Base and fill ¼ with cold water. Reinstall Cartridge and tubing (Replacement instructions, pp. 9-10). Let sit for 10 minutes. Run water through System for at least 5 minutes prior to use. If problem is not resolved, use web site to order a replacement Cartridge, p. 11, 10-0186.
	Occasional white sediment or flakes in water (cloudy ice cubes or white film on boiled water).	Calcium carbonate is in water supply.	Cartridge is not designed to remove calcium carbonate. The condition is normal and no action is needed.
	Water does not clear after flushing	Trapped air or incomplete flush.	Repeat flush for a minimum of 5 U.S. gallons (20 liters) (approximately 5-15 minutes) 2 additional times. If still not clear, contact Customer Service to replace Cartridge, p. 11, 10-0186.
Water does not clear.	Damaged Cartridge.	Contact Customer Service to replace Cartridge, p. 11, 10-0186.	
<p>For questions regarding changes in the display, please refer to the table on p. 6. Below are some common concerns regarding display changes of the Water Purifier. View Display while troubleshooting.</p>			
DISPLAY NOT WORKING PROPERLY	No lights on the display.	Water Purifier is not plugged into outlet with continuous power.	Plug Water Purifier into outlet with continuous power. Plug in a nightlight to verify outlet has power.
		Power outage.	Do not use the Water Purifier until the power returns.
		Electronic Module is not working properly.	Refer to Electronic Module display chart on pg. 6 or contact Customer Service, p. 13 for assistance.
		Power Adapter not fully installed.	Make sure Power Adapter is fully installed in back of Electronic Module and plug is fully installed in outlet.
AUDITORY WARNINGS	Inconsistent or no rolling water drops during treated water flow.	Damaged Bracket.	Call Customer Service, p. 13 for replacement.
	Water Purifier is beeping continuously.	Top Shroud is off or loose.	Make sure the cord strain relief is in groove on back of Water Purifier and replace Top Shroud (Instructions on p. 12, Fig. 48-49).
		Cartridge is not working properly.	Cartridge not threaded into position (p. 11, Fig. 41). If not, Contact Customer Service, p. 13 for assistance, Cartridge may need to be replaced.
		New Cartridge not fully flushed before Water Purifier plugged in.	Unplug Water Purifier. Flush Cartridge 5 minutes. Plug back in.
Electronic Module is not working properly.	Unplug Water Purifier. Wait 5 minutes. Plug back in. Electronic Module may need to be replaced – Use web site to order replacement, p. 11, WTI-0417.		

CARTRIDGE REPLACEMENT (10-0186)

Refer to the exploded view of the **eSpring®** Water Purifier for assistance with part names (See inside front cover).

1. Unplug the Power Adapter from the wall outlet.
2. **Turn off** water to Water Purifier.

- a) If using the Diverter, **turn off** the kitchen faucet and place the Water Purifier in the sink. Pull the metal pin on the Diverter to drain water (Fig. 33A).
- b) If using the Auxiliary Faucet, **turn off** the cold water supply using the shut-off valve (1). Turn on Faucet to drain water and **leave open** (2). Place towels around the Base of the Water Purifier (Fig. 33B).

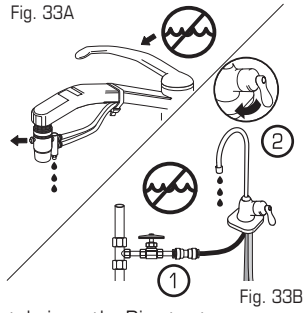

3. **Remove** the Top Shroud (1). Remove the Electronic Module (2). Then, remove the tubing removal tool (3) (Fig. 34).

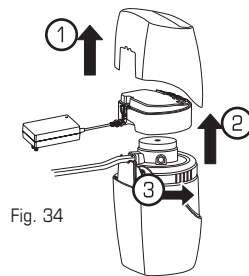

4. **Draw** a line with an ink pen across the top of each tube where it meets the rings on the Water Purifier (Fig. 35).

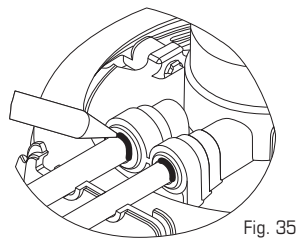

5. **Make sure** the logo on the removal tool is facing out and the tool is flat against the Bracket. **Firmly push** the tool against the rings with your fingers and then pull the tubes out with the opposite hand while rings are depressed (Fig. 36).

NOTE: If you do not have the Removal Tool, remove each tube by pressing evenly with your fingertips on both sides of the rings that surround the tubing. Then, pull the tube out with the opposite hand.

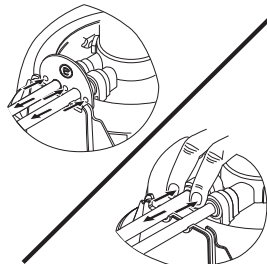

6. **Unscrew** to remove the Retaining Ring (Fig. 37).

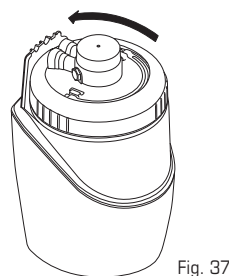

7. **Lift the handle** on the Bracket. **Pull straight up** to remove the attached used Cartridge and Bracket (Fig. 38).

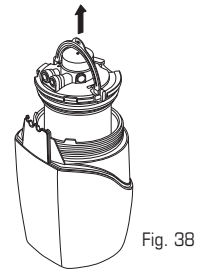

8. **Unscrew** Cartridge from Bracket to remove and **dispose** of the Cartridge in accordance with local requirements (Fig. 39).

NOTE: The UV lamp in the Cartridge contains mercury. Please dispose of according to local, state or federal laws.

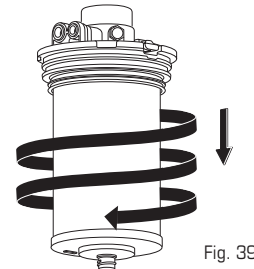

9. Empty water from the Base. Then, **inspect** seal and upper interior surface of Base and **remove** any dirt (Fig. 40).

NOTE: DO NOT allow vegetable oil, petroleum jelly, or other lubricants, solvents, ammonia, alcohols, acids, or strong cleaning solutions to come into contact with the Water Purifier. They could cause permanent damage to the Base. Use food grade silicone (WTI-0895) on o-rings to lubricate if needed. When cleaning, use a mild liquid dishwashing detergent and water.

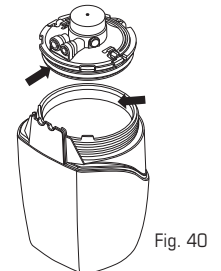

10. **Remove** the protective plastic wrap from the new **eSpring** Cartridge (10-0186).

11. **Firmly press** Cartridge and Bracket together (1). **Screw** the Cartridge onto the Bracket until it comes to a STOP (2) (Fig. 41).

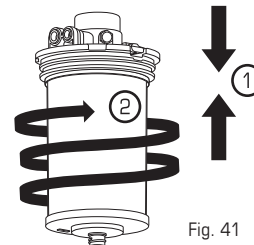

12. **Reinsert** the Bracket (with the attached Cartridge) into the base by **aligning the notches** of the Bracket with the tabs on the Base (1). With the handle down, **firmly push down** on the Bracket until it contacts the Base (2) (Fig. 42).

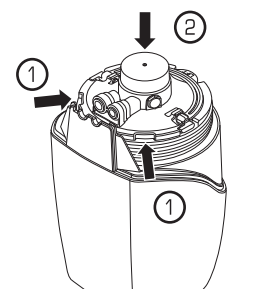

13. **Screw** on the Retaining Ring until it hits a STOP. No exposed threads should be visible below the Retaining Ring. If threads are exposed, the Bracket is not pushed all the way down (Fig. 43).

NOTE: The Retaining Ring is not meant to create a water seal, so Do Not rotate past the STOP, as this may result in Carton Water Treatment System damage.

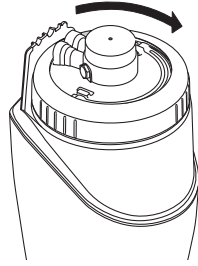

Fig. 43

14. **Reinsert each tube** into the proper locations on the Bracket. **Insert** tubes until they meet the marks or the marks disappear (Fig. 44).

NOTE: You will feel resistance before the tube is fully installed.

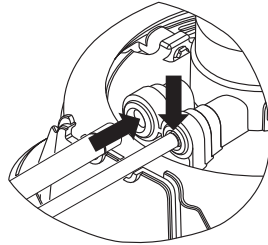

Fig. 44

15. Turning on the cold water to the Water Purifier.

- a) For the Existing Faucet: **Turn on** the cold water at the faucet ① and **pull** the Diverter pin ② (Fig. 45A).

- b) For the Auxiliary Faucet: With the Auxiliary Faucet handle still in the open position ①, **open** the supply shut-off valve ② (Fig. 45B).

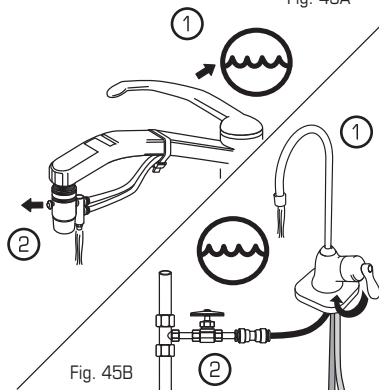

Fig. 45B

NOTE: It will take a short time for water to saturate the Cartridge and flow from the Diverter. Flush for a minimum of 5 U.S. gallons (20 liters) (approximately 5-15 minutes) to remove air pockets and carbon dust. If water is not clear, see Troubleshooting, p. 8.

16. **Check** for any signs of leakage (Fig. 46). Refer to Troubleshooting, p. 7.
17. **Turn off** the water to the Water Purifier.

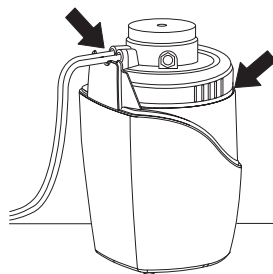

Fig. 46

COMPLETING THE INSTALLATION

1. **Replace** the Electronic Module ①. **Store** the Tubing Removal Tool for future use ② (Fig. 47).

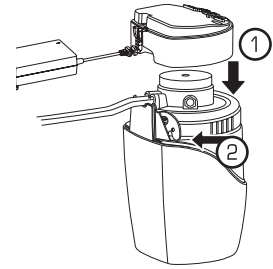

Fig. 47

2. **Push** cord strain relief into notch on Base. Make sure the tubes are in the notches on the back of the Base (Fig. 48).

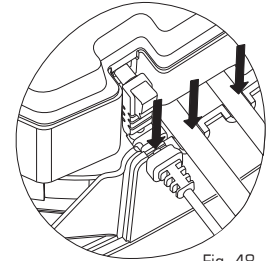

Fig. 48

3. **Place** the Top Shroud onto Base ①. **Plug** the Power Adapter into the wall outlet ② (Fig. 49)

4. **Wait** for monitor to signal new Cartridge with a beep. This may take 30 seconds.

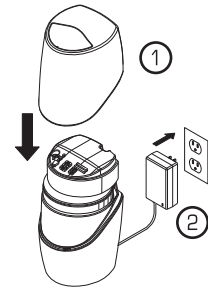

Fig. 49

5. **Turn on** water to the Water Purifier and make sure that the display has a **blue cup with rolling water drops**, p. 6 (Fig. 50). If not, refer to Troubleshooting, p. 8.

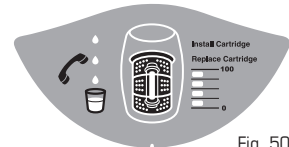
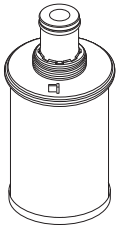

Fig. 50

ACCESSORIES AND REPLACEMENT PARTS

These parts can be ordered on the web site at amway.com/shopespring

Primary Components



Replacement Cartridge
10-0186

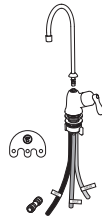

eSpring® Faucet Kit
10-0663

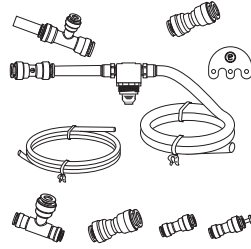

Single Line Faucet / Icemaker
Conversion Kit
10-1398

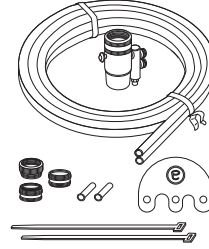

Diverter Kit
10-0662

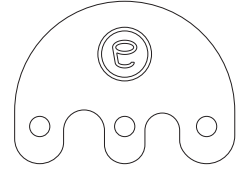

Tubing Removal Tool
WTI-0780

These parts can be ordered through Customer Service: In the United States, call 1-800-253-6500 M-F 8 AM – 12 AM and Sat. 8:30 AM – 5 PM. In Canada, call 1-800-265-5470 M-F 8 AM – 12 AM and Sat. 8:30 AM – 5 PM.

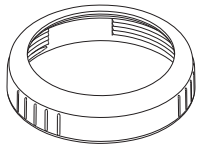

Retaining Ring
WTI-0423



Base
WTI-0903

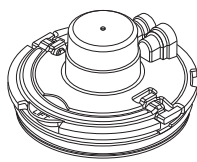

Bracket
WTI-0706



Top Shroud
WTI-0421

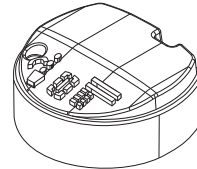

Electronic Module
WTI-0417

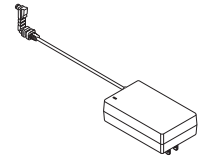

Power Adapter
WTI-0420

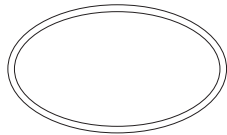

Bracket O-Ring
WTI-0426

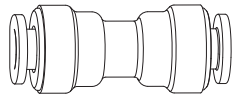

Supply Connector
(Flow Controller)
WTI-0601

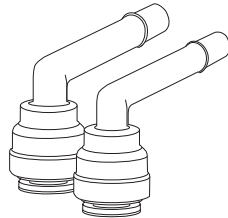

Elbow Set
WTI-0618

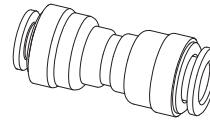

5/16" to 1/4" Connector
WTI-0874

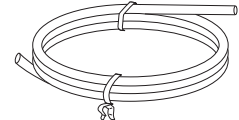

1/4" Tubing - 3 ft (.91 m)
WTI-0875

eSpring Faucet Parts

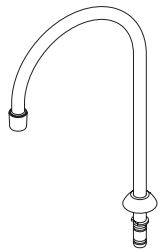

eSpring Faucet Spout
WTI-0937

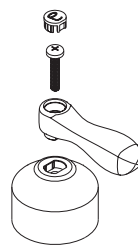

eSpring Kit Handle
WTI-0936

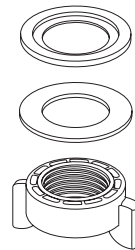

eSpring Kit Mount
WTI-0938

ACCESSORIES AND REPLACEMENT PARTS

These parts can be ordered through Customer Service: In the United States, call 1-800-253-6500 M-F 8 AM – 12 AM and Sat. 8:30 AM – 5 PM.
In Canada, call 1-800-265-5470 M-F 8 AM – 12 AM and Sat. 8:30 AM – 5 PM.

Diverter Parts

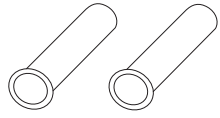

3/8" & 5/16"
Tube Support Set
WTI-0432

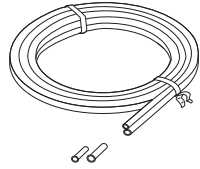

Tubing w/Tube Supports
WTI-0433

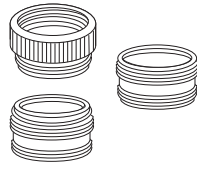

Faucet Adapters
For Diverter
(Set of 3 Adapters)
WTI-0603



Cartridge Spout
for Diverter
WTI-0704

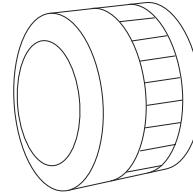

3/8" Knurled Nut
WTI-0648

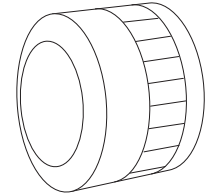

5/16" Knurled Nut
WTI-0649

Ice Maker/NON-eSpring® Faucet Parts

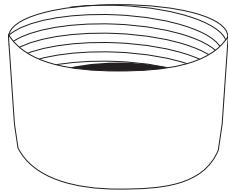

Aerator
WTI-0650

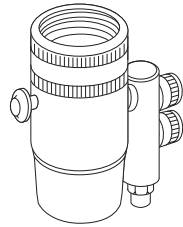

Diverter
WTI-0651

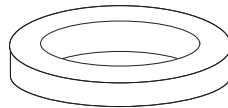

Washer for Diverter
WTI-0821

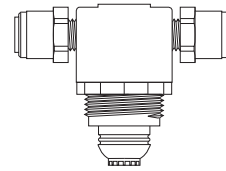

Pressure Regulator
WTI-0430

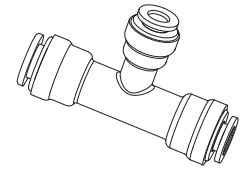

3/8" x 1/4" x 5/16"
Reducer T Connector
WTI-0445

Miscellaneous Parts

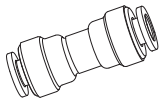

1/4" Straight Connector
WTI-0446

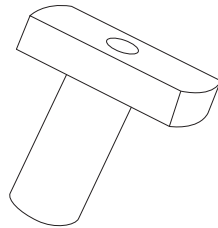

1/4" Plug
WTI-0447

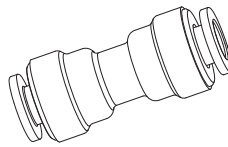

3/8" x 5/16"
Straight Connector
WTI-0448

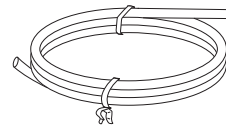

3/8" Tubing
3 ft (.91 m)
WTI-0881

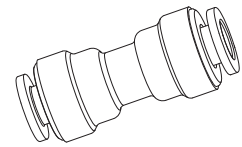

3/8" x 3/8" Straight
Connector
WTI-0600

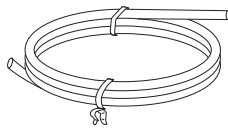

5/16" Tubing
3 ft (.91 m)
WTI-0882

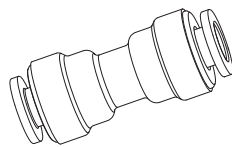

5/16" x 5/16" Straight
Connector
WTI-0902

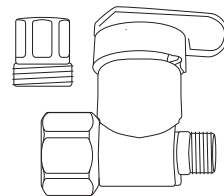

Angle Stop Adapter Valve
(tee for cold water line)
WTI-0894

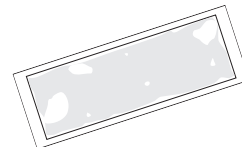

Dow 111 Silicone
WTI-0895

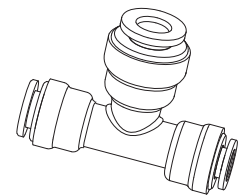

1/4" x 5/16" x 1/4"
T Connector
WTI-0896

SPECIFICATIONS

eSpring® Water Purifier: Model No. 10-0185, 10-0188, 10-0189, 11-0720

Housing Height: 12 7/8" (327mm) nominal.

Diameter: 7" (178 mm) nominal. Constructed of durable, high impact plastic

Electrical Rating:

Output Rating: 120V~, 1.8A/50-60Hz

Input Rating: 19V DC, 3.16A

Cartridge (Model No. 10-0186): Pressed carbon block with internal UV lamp

Materials: All wetted materials meet U.S. FDA requirements for use in transmitting fluids for human consumption.

Maximum Operating Pressure: 125 psi (860 kPa)

Minimum Operating Pressure: 15 psi (103 kPa)

Maximum Operating Temperature: 86° F (30° C)

Minimum Operating Temperature: 40° F (4.4° C)

Rated Service Flow: 0.9 U.S. gallons (3.4 L) per minute at 60 psi (415 kPa) of water pressure with a new Cartridge. (Actual flow rate will vary directly with water pressure and the length of time the Cartridge has been in service.)

Rated Service Life: The Cartridge is designed to serve the average family's cooking and drinking water needs for one year or 1320 U.S. gallons (5000 L), whichever comes first.

NOTE: Actual Cartridge life will vary with the amount of use and quality of the water supply.

Installation: Quick and easy. The Existing Faucet installation can be accomplished in less than ten minutes. The Faucet installation takes somewhat longer, but can be accomplished without the services of a plumber and requires ordinary hand tools.*

Cartridge replacement: Also quick and easy. Can be handled by the user. Does not require returning the Water Purifier to the factory for Cartridge replacement.

Testing: System Tested and Certified by NSF International and WQA against NSF/ANSI Standards 42, 53 and 55. See Performance Data Sheet for permissible claims.

*If an electrical outlet is not located under sink – the Auxiliary Faucet kit will require the installation of an electrical outlet by a licensed or certified electrician according to Federal, Provincial, State, Municipal and local laws and regulations.

CUSTOMER SERVICE

Please read the instructions in this manual carefully. After studying the manual, if you still have a question concerning the installation or operation of your **eSpring** Water Purifier, contact Customer Service toll-free.

In the United States, call 1-800-253-6500 M-F 8 AM – 12 AM and Sat. 8:30 AM – 5 PM.

In Canada, call 1-800-265-5470 M-F 8 AM – 12 AM and Sat. 8:30 AM – 5 PM.

Information can also be accessed via the internet at www.espring.com

LIMITED WARRANTY

WHAT DOES THIS LIMITED WARRANTY COVER?

Amway Corp. and Amway Canada Corporation ("Amway") warrants that the **eSpring®** Water Purifier (except for the Cartridge, Auxiliary Faucet, Diverter, Tubing and Pressure Regulator) will not prove defective (as defined below) under normal use for three years from the date of purchase. An item will be considered "defective" if it is defective in materials or workmanship and if the defect materially impairs the performance or value of the **eSpring** Water Purifier to the original purchaser.

WHAT DOES THIS LIMITED WARRANTY NOT COVER?

This Limited Warranty does not cover:

- Any **eSpring** Water Purifier that has been subjected to any use that is different than or inconsistent with the use instructions in the **eSpring** Water Purifier Owners Manual.
- Any **eSpring** Water Purifier that has been subjected to any abuse, accident, physical damage, improper installation or application, alteration, neglect, improper temperature, humidity or other environmental conditions (including, but not limited to, lightning, flood or fire).
- Any **eSpring** Water Purifier that has been damaged due to improper repair, modification, alteration or maintenance by anyone other than an authorized service warranty representative of Amway.
- Any defect or diminished performance caused by the use of any part or accessory that is not compatible with the **eSpring** Water Purifier, OR;
- Any **eSpring** Water Purifier that was not installed with an **eSpring** Auxiliary Faucet Kit or an **eSpring** Existing Faucet Kit or using a **NON-eSpring** faucet that was not installed per the installation directions using the pressure regulator supplied by Amway.

HOW WILL THE USE OF NON-AUTHORIZED PARTS AFFECT THE PERFORMANCE OF YOUR **eSpring** WATER PURIFIER?

Performance claims relating to the **eSpring** Water Purifier were developed through testing of the complete system as designed by the manufacturer, and as installed and operated as recommended by the manufacturer. The use of replacement parts or accessory attachments not recommended by the manufacturer may result in diminished Water Purifier performance. Amway does not warrant the performance of any **NON-eSpring** Water Purifier parts or accessories, and is not responsible for any damage to the **eSpring** Water Purifier caused by any **NON-eSpring** Water Purifier parts or accessories.

WHAT WILL AMWAY DO IF YOUR **eSpring** WATER PURIFIER IS DEFECTIVE?

If any **eSpring** Water Purifier that has not been altered or subjected to tampering, misuse, or abuse proves to have been defective during the Limited Warranty period then, subject to timely notification of the claimed defect, Amway will, at its option, either repair or replace the defective item at its expense.

HOW AND WHEN MUST YOU MAKE A CLAIM UNDER THIS LIMITED WARRANTY?

For service under this Limited Warranty in the United States, please contact Amway Corp. via telephone at 1-800-253-6500 weekdays between 8 AM and 12 AM Eastern time BEFORE you return anything, for shipping and handling instructions. Then return the claimed defective product to Health Tech Returns, 4607 44th Street SE Kentwood, Michigan 49512, together with a copy of a sales receipt or other proof of purchase and a brief description of the product defect.

For service under this Limited Warranty in Canada, please contact Amway Canada Corporation at 1-800-265-5470 weekdays between 8 AM and 12 AM Eastern time BEFORE you return anything, for shipping and handling instructions. Then return the defective product to Amway Canada Corporation, Box 7780, London Station Main, London, Ontario N5Y 5W3, together with a copy of a sales receipt or other proof of purchase and a brief description of the product defect.

No warranty claim may be made unless the purchaser has notified Amway of the claimed defect by writing or telephoning Amway within 30 days after its discovery (but in all events no later than 30 days after the end of the applicable warranty period). Upon receipt of an **eSpring**® Water Purifier that is claimed to be defective, Amway will determine, in its reasonable discretion, whether the **eSpring** Water Purifier is defective. By accepting a returned **eSpring** Water Purifier for inspection, Amway does not concede that the returned system is defective. Amway will bear the expense of shipping, both ways, with respect to the repair or replacement of any defective **eSpring** Water Purifier within the warranty period. If, in Amway's opinion, the **eSpring** Water Purifier is not defective, it will be returned to the purchaser.

OTHER IMPORTANT LIMITATIONS

If Amway fails to repair or replace any defective item within a reasonable time, its liability under this Limited Warranty will in all events be limited to the purchase price of the defective **eSpring** Water Purifier. Except as provided under Federal, State or Provincial laws, no person is authorized to or may modify or expand the warranty provided herein, waive any of the conditions and limitations of this Limited Warranty, or make any different or additional warranties with respect to the **eSpring** Water Purifier. Any statements to the contrary shall be of no effect unless made in writing and signed by an authorized officer of Amway.

Except as provided under Federal, State or Provincial laws, this Limited Warranty sets forth the purchaser's sole and exclusive remedies for any defect in the **eSpring** Water Purifier, and THE WARRANTIES STATED HEREIN ARE IN LIEU OF ALL OTHER WARRANTIES, EXPRESS, IMPLIED, STATUTORY OR OTHERWISE, EXCEPT FOR THE IMPLIED WARRANTY OR CONDITION OF MERCHANTABILITY, THE IMPLIED WARRANTY OR CONDITION OF FITNESS FOR A PARTICULAR PURPOSE, AND ANY OTHER NON-DISCLAIMABLE WARRANTIES IMPOSED BY FEDERAL, STATE OR PROVINCIAL LAW. NO SUCH NON-DISCLAIMABLE WARRANTY, INCLUDING BUT NOT LIMITED TO THE WARRANTY OR CONDITION OF MERCHANTABILITY AND THE WARRANTY OR CONDITION OF FITNESS FOR A PARTICULAR PURPOSE, SHALL BE FOR TERMS EXTENDING BEYOND THE DURATION OF THE EXPRESS LIMITED WARRANTY DESCRIBED ABOVE. Notwithstanding the foregoing, some states or provinces do not allow limitations on how long an implied warranty lasts, so the above limitation may not apply to you.

This Limited Warranty gives you specific legal rights, and you may also have other rights which vary from state to state or province to province. The laws of some jurisdictions do not permit the exclusion or limitation of certain rights or remedies

provided by such laws. As this Limited Warranty is subject to such laws, some of the limitations or restrictions contained in this Limited Warranty may not apply to you. The provisions of this Limited Warranty are in addition to and not a modification of or subtraction from the statutory warranties contained in state or provincial laws.

AMWAY SHALL HAVE NO LIABILITY TO THE ORIGINAL PURCHASER OR ANY OTHER PERSON FOR CONSEQUENTIAL, INCIDENTAL, SPECIAL, EXEMPLARY, INDIRECT, OR PUNITIVE DAMAGES ARISING FROM ANY DEFECT AND BASED UPON BREACH OF WARRANTY, BREACH OF CONTRACT, NEGLIGENCE, STRICT TORT OR ANY OTHER LEGAL THEORY. IN PARTICULAR, AND WITHOUT LIMITATION, AMWAY SHALL NOT BE LIABLE FOR PERSONAL INJURY OR DEATH, PROPERTY DAMAGE, LOST PROFITS, OR OTHER ECONOMIC INJURY, NOR UPON ANY CLAIM BASED ON ALLEGED NEGLIGENT DESIGN OR MANUFACTURE OF ANY GOODS, OR THE OMISSION OF ANY WARNING WITH RESPECT THERETO. Some states or provinces do not allow the exclusion or limitation of incidental or consequential damages, so the above limitation may not apply to you.

This Limited Warranty is applicable in the United States and Canada.

SATISFACTION GUARANTEE

We stand behind the quality of our products and guarantee your satisfaction.

If for any reason you are not completely satisfied with your purchase, you may return it within 120 days of purchase for an exchange or refund of the product price and applicable tax.

®/trademark licensed by Altacor Inc., © 2010, Altacor

Dist. by/par Amway Corp., Ada, MI 49355 USA/É.-U.

Exclusively from **Amway**

1035793



eSpring®

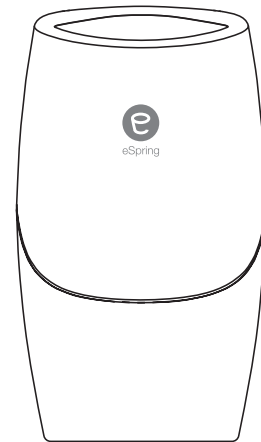

Purificateur d'Eau eSpring
MANUEL DE L'UTILISATEUR

Ce produit peut être couvert par un ou plusieurs des brevets américains suivants :
5,529,689; 5,573,666; 5,738,780; 6,368,504; 6,436,299; 6,514,420; 6,673,250; 6,806,649;
6,825,620; 6,831,417; 6,917,163; 6,984,320; 7,153,178; 7,170,200; 7,180,248; 7,568,955

TABLE DES MATIÈRES

AVANT-PROPOS

INSTALLATION ET ENTRETIEN

MESURES DE PROTECTION IMPORTANTES	1
REMARQUES IMPORTANTES	1
INSTALLATION DE LA DÉRIVATION SUR LE COMPTOIR (10-0188)	2
PRÉPARATIFS POUR L'INSTALLATION SOUS LE COMPTOIR POUR LES ROBINETS OU DISTRIBUTEURS	3
INSTALLATION DU ROBINET eSpring® SOUS LE COMPTOIR (10-0189)	4
INSTALLATION D'UN ROBINET NON-eSpring SOUS LE COMPTOIR (11-0720)	5
AFFICHAGE DU MODULE ÉLECTRONIQUE	6
LECTURE DE L'AFFICHAGE LORS DE L'ÉCOULEMENT DE L'EAU TRAITÉE.....	6
DÉPANNAGE	7
REMPACEMENT DE LA CARTOUCHE (10-0186)	9
TERMINER L'INSTALLATION	10
ACCESSOIRES ET PIÈCES DE RECHANGE.....	11
SPÉCIFICATIONS.....	13
SOUTIEN-CLIENTÈLE	13
GARANTIE LIMITÉE	13
GARANTIE DE SATISFACTION.....	14

AVANT-PROPOS

Félicitations pour votre achat d'un Purificateur d'Eau eSpring®. Vous avez fait un investissement avisé pour vous et votre famille, et vous avez posé un geste important pour améliorer la qualité de votre eau potable.

Dans l'emballage, vous trouverez le Purificateur d'Eau de base, avec les pièces illustrées, ainsi que le manuel avec la carte d'enregistrement. **Les composants de la trousse pour robinet varient selon le type d'installation.** Reportez-vous aux rubriques d'installation spécifiques :

- Installation de la dérivation sur le comptoir (10-0188)
- Installation du robinet eSpring sous le comptoir (10-0189)
- Installation d'un robinet ou distributeur NON-eSpring sous le comptoir (11-0720)

Consultez la perspective éclatée du Purificateur d'Eau ci-dessous pour obtenir le nom des pièces.

INSTALLATION ET ENTRETIEN

Avant de procéder à l'installation, veuillez examiner entièrement le manuel d'instructions pour assurer une performance appropriée de votre Purificateur d'Eau eSpring.

REMARQUE: Vous aurez besoin d'une prise électrique pour brancher l'adaptateur de courant. Si vous avez besoin d'installer une nouvelle prise, l'installation doit être faite par un électricien agréé ou certifié selon les lois fédérales, provinciales, étatiques, municipales et locales. Cette prise doit avoir une alimentation continue pour que le Purificateur d'Eau fonctionne correctement. En cas de panne d'électricité, voir page 8.

Afin d'assurer la performance maximale du Purificateur d'Eau et de maintenir la qualité de l'eau potable, la cartouche devrait être remplacée une fois par an ou après avoir filtré 1,320 gallons (5,000 L) d'eau - selon ce qui survient en premier lieu. Le module électronique surveille la quantité d'eau filtrée et tient compte de la durée de service de la cartouche. Lorsqu'une année s'est écoulée ou dès que la cartouche a traité 1,320 gallons U.S. (5,000 L) d'eau, le module électronique envoie un signal pour vous avertir de remplacer le filtre.

Le Purificateur d'Eau est conçu pour recevoir une alimentation en puissance continue afin de surveiller correctement la performance de la cartouche.

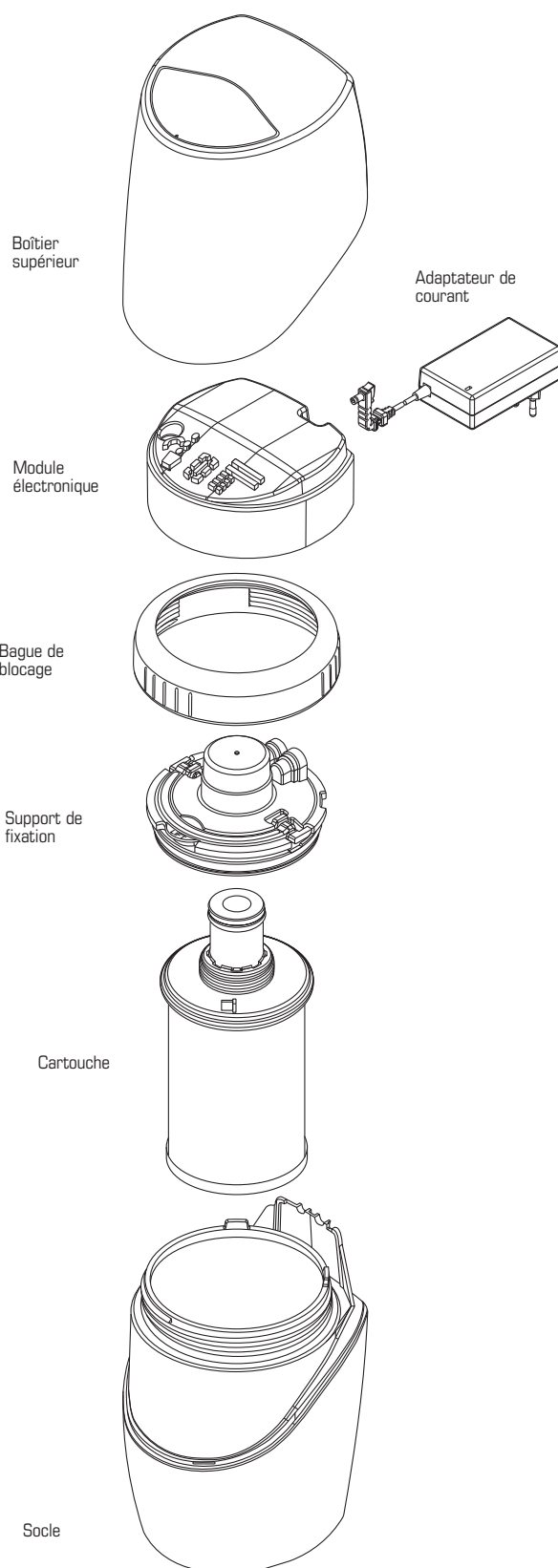

Système testé et homologué par NSF International et WQA selon les normes NSF/ANSI 42, 53 et 55. Testé et homologué par NSF International selon CSA B483.1. Voir la feuille de données sur la performance pour les allégations permises.

MESURES DE PROTECTION IMPORTANTES



LORS DE TOUTE UTILISATION D'UN APPAREIL ÉLECTRIQUE, DES MESURES DE SÉCURITÉ DE BASE DEVRAIENT TOUJOURS ÊTRE RESPECTÉES AFIN DE RÉDUIRE LE RISQUE D'INCENDIE, DE CHOC ÉLECTRIQUE ET/OU DE BLESSURE CORPORELLE, Y COMPRIS CE QUI SUIT :

1. LISEZ TOUTES LES INSTRUCTIONS AVANT UTILISATION. Si vous avez toujours des questions au sujet de l'installation de votre Purificateur d'Eau **eSpring**[®], veuillez composer le numéro d'appel sans frais du Soutien-Clientèle indiqué en page 13.
2. Tous les raccords doivent être conformes aux codes électriques locaux. Tous les raccordements électriques incorrects peuvent entraîner un risque de choc électrique. Consultez un électricien agréé si vous ne savez pas si l'appareil est correctement installé.
3. Pour vous protéger contre les chocs électriques, ne plongez pas le cordon, l'adaptateur de courant, le socle ou le module électronique dans l'eau ou dans tout autre liquide.
4. Une surveillance est requise lorsque tout appareil est utilisé par des enfants ou à leur proximité.
5. Pour déconnecter l'appareil de l'alimentation électrique, débranchez l'adaptateur de courant de la prise électrique.
6. Débranchez l'adaptateur de courant de la prise électrique avant de le nettoyer ou de procéder à un entretien de routine (remplacement de la cartouche, par exemple).
7. Ne pas faire fonctionner un appareil ayant un cordon électrique ou un adaptateur de courant endommagé, après un défaut de fonctionnement de l'appareil ou si celui-ci a été endommagé de quelque manière que ce soit.
8. Utilisez seulement des pièces de rechange autorisées par le fabricant. Tout défaut ou diminution de performance découlant de l'utilisation de toute pièce ou accessoire non autorisé du Système n'est pas couvert en vertu de la Garantie Limitée (p. 13-14).
9. Ne pas utiliser à l'extérieur.
10. L'appareil doit être alimenté par une prise de courant résiduel ayant un courant résiduel nominal ne dépassant pas 30 mA. La prise de courant ne doit pas se trouver directement au-dessus d'un évier ou dans un endroit qui pourrait être affecté par l'eau.
11. Ne pas laisser le cordon électrique pendre du rebord d'une table ou d'un comptoir ni toucher de surfaces chaudes.
12. À usage domestique et commercial léger seulement. Ne pas utiliser cet appareil pour un usage autre que celui qui est prévu.
13. AVERTISSEMENT : L'APPAREIL DOIT ÊTRE SEC AVANT D'ÊTRE BRANCHÉ; IL DOIT ÊTRE SEC ET NE PAS PRÉSENTER DE FUITE AU COURS DE SON FONCTIONNEMENT.
14. AVERTISSEMENT : POUR RÉDUIRE LE RISQUE D'INCENDIE OU DE CHOC ÉLECTRIQUE, NE PAS ESSAYER D'OUVRIER LE MODULE ÉLECTRONIQUE. AUCUNE PIÈCE POUVANT ÊTRE RÉPARÉE PAR L'UTILISATEUR NE SE TROUVE À L'INTÉRIEUR DU MODULE ÉLECTRONIQUE.
15. DANGER : Un branchement incorrect de l'adaptateur de courant peut entraîner un risque de choc électrique. Ne pas modifier l'adaptateur de courant. S'il ne rentre pas dans la prise, demandez à un électricien qualifié d'installer une prise appropriée.
16. ATTENTION : Inspectez régulièrement l'appareil et les raccords de tuyauterie pour détecter les fuites, car les fuites d'eau peuvent provoquer des dommages matériels.
17. Chaque fois que le module électronique affiche une tasse rouge ou un téléphone rouge, il n'y a pas de traitement UV. Contactez le Soutien-Clientèle, p. 13.
18. Pour les installations à pression de canalisation, le Purificateur d'Eau **eSpring** doit être utilisé avec le régulateur de pression et le régulateur de débit désignés.
19. Le système a été homologué pour la réduction du radon de l'eau potable à un taux de charge de 15,2 litres (quatre gallons) par jour. L'homologation ne concerne pas les autres sources potentielles de radon, y compris l'air. Le système ne devrait pas être utilisé pour de l'eau potable contenant des taux de radon dépassant 4 000 pCi/L.

Ne pas utiliser avec de l'eau microbiologiquement insalubre ou de qualité inconnue sans désinfection adéquate avant ou après passage dans le système. Si votre système immunitaire est affaibli ou compromis et si pour des raisons médicales, vous avez besoin d'une eau d'une pureté exceptionnelle, veuillez consulter votre fournisseur de soins de santé avant toute utilisation.

REMARQUES IMPORTANTES

Le Purificateur d'Eau **eSpring** est conçu pour être utilisé seulement avec de l'eau froide bactériologiquement convenable (potable).

1. Le système a été testé et homologué par NSF International et WQA selon les normes NSF/ANSI 42, 53 et 55, tel que vérifié et confirmé par les données d'essai. Voir la feuille de données sur la performance pour les contaminants individuels et la performance de réduction.
2. Ce système de Classe B est conforme à la norme NSF/ANSI 55 et contient une lampe ultraviolette qui a besoin d'être changée régulièrement, conformément aux instructions du fabricant. L'appareil est conçu pour le traitement bactéricide supplémentaire de l'eau potable publique désinfectée ou d'autre eau potable ayant été testée et jugée acceptable pour la consommation humaine par l'organisme de santé étatique ou local compétent. Le système est seulement conçu pour réduire les micro-organismes non-pathogènes ou nuisibles normalement présents. Les systèmes de Classe B ne sont pas conçus pour le traitement de l'eau contaminée.
3. L'installation du Purificateur d'Eau doit être conforme aux lois et règlements fédéraux, provinciaux, étatiques, municipaux et locaux.
4. Lors du fonctionnement normal, si le Purificateur d'Eau n'a pas été utilisé pendant plusieurs heures (toute la nuit, par exemple), faites couler l'eau pendant 60 secondes avant de l'utiliser.
5. NE PAS utiliser avec de l'eau tiède ou chaude car cela risquerait d'endommager le Purificateur d'Eau.
6. NE PAS installer sous une pression de canalisation. Doit être installé de la manière suivante :
 - Dérivation au-dessus du comptoir
 - Robinet **eSpring** sous le comptoir
 - Tout robinet ou distributeur **NON-eSpring** sous le comptoir doit être installé avec la Trousse de régulateur de pression (CXV3645).
7. Mis à part le plomb et quelques autres composés, le Purificateur d'Eau **eSpring** N'EST PAS conçu pour éliminer les substances inorganiques solubles comme le fer, le calcium, le magnésium, les nitrates, l'arsenic ou les fluorures.
8. Les mastics d'étanchéité de plomberie pour joints filetés NE DOIVENT PAS être utilisés avec le Purificateur d'Eau.
9. UTILISER SEULEMENT de la silicone ou des lubrifiants de qualité alimentaire pour les joints toriques du Purificateur d'Eau. Pour le nettoyage, utilisez un détergent à vaisselle liquide doux et de l'eau.
10. Le module électronique, p. 6, vous indiquera le moment de remplacer la cartouche.
11. LA CARTOUCHE (MODÈLE No 10-0186) DOIT ÊTRE REMPLACÉE AU MOINS UNE FOIS PAR AN. Dans les régions où la qualité de l'eau est particulièrement mauvaise, on constatera une diminution du débit de l'eau indiquant que la cartouche devrait être changée plus souvent. Même si le débit de l'eau n'a pas diminué, la cartouche doit être remplacée après une année de service ou dès que le système a filtré 1 320 gallons U.S. (5 000 L) d'eau, selon ce qui survient en premier lieu.
12. La lampe UV de la cartouche contient du mercure. Veuillez vous en débarrasser conformément aux lois locales, étatiques ou fédérales.

RAPPEL : LE RESPECT DES CONSIGNES OPÉRATIONNELLES, D'ENTRETIEN ET DE RECHANGE EST ESSENTIEL POUR QUE CE PRODUIT FONCTIONNE TEL QUE REPRÉSENTÉ. IL IMPORTE QUE SEULS LES ÉLÉMENTS DE RECHANGE IDENTIFIÉS DANS CE MANUEL SOIENT UTILISÉS AVEC CE PRODUIT. LA GARANTIE LIMITÉE NE COUVRE PAS LES DÉFAUTS NI LA PERFORMANCE ATTÉNUÉE DÉCOULANT DE L'UTILISATION DE TOUTE PIÈCE OU TOUT ACCESSOIRE N'ÉTANT PAS COMPATIBLE AVEC LE PURIFICATEUR D'EAU **eSpring**.

Les résidents du Massachusetts doivent respecter le Code de Plomberie du Massachusetts. Utilisez un plombier agréé pour l'installation.

Vous pouvez obtenir des informations sur Internet à l'adresse www.espring.com ou en contactant le Soutien-Clientèle :
Aux États-Unis, composez le 1-800-253-6500 du lundi au vendredi entre 8 h 00 et minuit, et le samedi entre 8 h 30 et 17 h 00.
Au Canada, composez le 1-800-265-5470 du lundi au vendredi entre 8 h 00 et minuit, et le samedi entre 8 h 30 et 17 h 00.

VEUILLEZ LIRE ET CONSERVER CES INSTRUCTIONS

INSTALLATION DE LA DÉRIVATION SUR LE COMPTOIR (10-0188)

Le Purificateur d'Eau eSpring est posé sur le comptoir, la dérivation et le tubage étant directement attachés au robinet. Ceci ne fonctionne pas avec les robinets rétractables à douche. Le tubage devrait être remplacé tous les deux ans.

REMARQUE : Attacher la dérivation au robinet fournissant de l'EAU FROIDE POTABLE au Purificateur d'Eau. NE PAS FAIRE COULER L'EAU CHAUDE DANS LE PURIFICATEUR D'EAU.

Avant d'entreprendre l'installation, vérifiez que vous avez bien toutes les pièces nécessaires (Schéma 1).

- Dérivation
- Tubage
- 3 adaptateurs pour robinet
- 2 supports pour tuyau
- 2 attaches
- Outil d'extraction du tubage

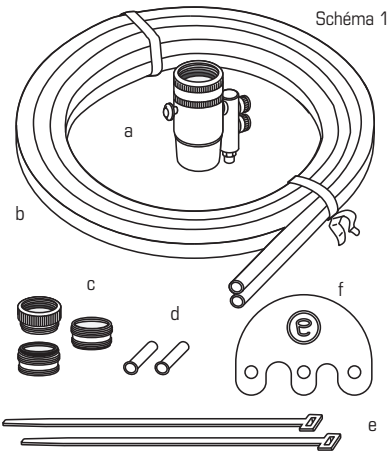

BRANCHEMENT DE LA DÉRIVATION

- Dévissez** et enlevez le brise-jet (tamis) et la rondelle se trouvant l'extrémité du robinet (Schéma 2).

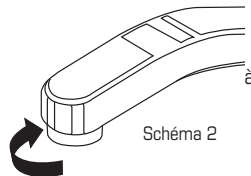

- Vous disposez de trois options pour connecter la dérivation au robinet.
 - Positionnez** la dérivation sur le robinet et **serrez à la main** le collet texturé dans le sens contraire des aiguilles d'une montre jusqu'à ce qu'il soit bien fixé (Schéma 3).
 - Si cela ne marche pas, **connectez** l'adaptateur texturé approprié aux filetages internes et le brise-jet au bout du robinet (Schéma 4).
 - Si le filetage du robinet est interne, **connectez** l'adaptateur approprié au filetage externe au bout du robinet (Schéma 5).

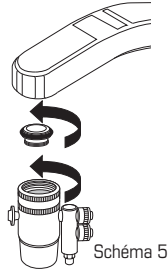
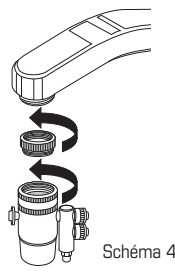
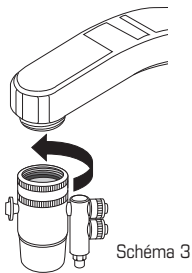

BRANCHEMENT DU TUBAGE À LA DÉRIVATION

- Dévissez** les écrous texturés pour les enlever (Schéma 6).
- Le filetage faisant face à vous, **poussez** le gros écrou sur le gros tuyau et le petit écrou sur le petit tuyau (Schéma 7).

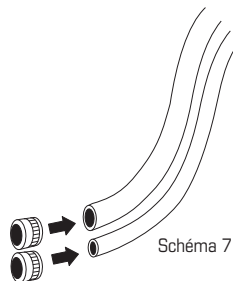
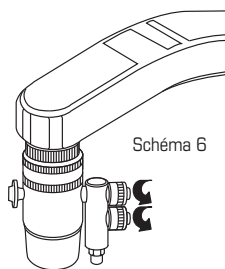

- Poussez fermement** le gros tuyau dans la grosse barbelure et le petit tuyau dans la petite barbelure (Schéma 8).



Schéma 8

- Vissez** les écrous aux barbelures et **serrez à la main** (Schéma 9). Utilisez les attaches pour **fixer solidement** le tubage sur le robinet.

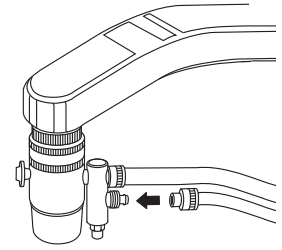

Schéma 9

BRANCHEMENT DU TUBAGE AU PURIFICATEUR D'EAU ET VÉRIFICATION ANTI-FUITE

****VÉRIFIEZ QUE L'APPAREIL N'EST PAS BRANCHÉ À UNE PRISE ÉLECTRIQUE.**

- Placez** le Purificateur d'Eau eSpring à un endroit approprié, où le tubage du robinet puisse arriver jusqu'au Purificateur d'Eau et où l'adaptateur de courant puisse atteindre la prise électrique à puissance continue (Schéma 10).

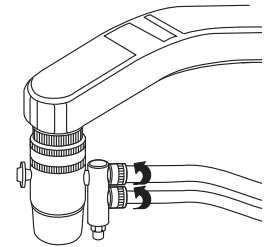

Schéma 10

- Enlevez** le boîtier supérieur du Purificateur d'Eau (1). Enlevez le module électronique (2) (Schéma 11).

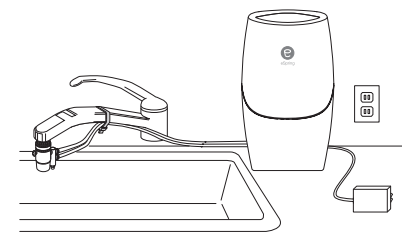

Schéma 11

- Si le tubage est trop long, utilisez un couteau affûté pour **couper** les tubes à la même longueur là où ils **NE SONT PAS JOINTS ENSEMBLE**. Veillez à couper bien droit pour former une extrémité plate au bout des tubes (Schéma 12).

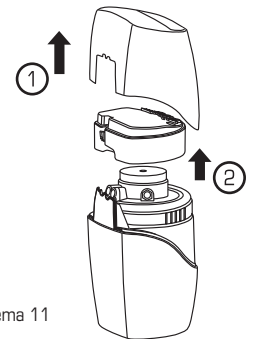

Schéma 12

4. **Posez** chaque tube de la dérivation sur le diagramme. Utilisez un stylo pour **tracer** un trait sur chaque tube au niveau des flèches. **Poussez** les supports de tuyau dans leurs tubes respectifs jusqu'à ce qu'ils soient à niveau avec l'extrémité des tubes (Schéma 13).

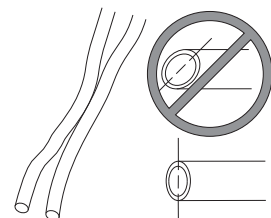
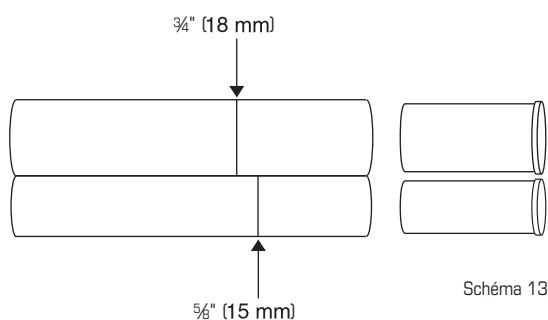

5. **Insérez** chaque tube aux endroits appropriés sur le support de fixation jusqu'à ce que vous arriviez aux traits ou que les traits disparaissent (Schéma 14).

REMARQUE : Vous sentirez une résistance avant que le tubage soit entièrement installé.

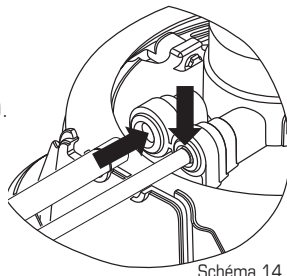

6. La dérivation contrôle le débit d'eau en fonction de la position de l'ergot.

- Ergot **tiré** - Eau traitée (Schéma 15A).
- Ergot **poussé** - Eau non traitée (Schéma 15B).

7. **Ouvrez** le robinet d'eau froide et **tirez** sur l'ergot de la dérivation.

REMARQUE: Il faudra un petit moment pour que l'eau sature la cartouche et coule de la dérivation. Laissez couler au moins 5 gallons U.S. (20 litres) (environ 5 à 15 minutes) pour enlever les poches d'air et la poussière de carbone. Si l'eau n'est pas claire, voir Dépannage, p. 8.

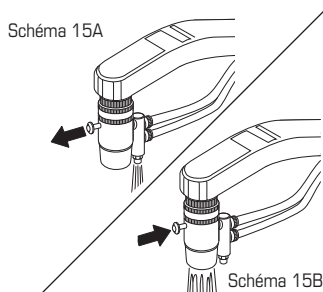

8. **Vérifiez** s'il n'y a pas de fuite au niveau de la dérivation et de tous les raccords des tubes (Schéma 16). S'il y a des fuites ou des bulles d'eau, consultez la section Dépannage (p. 7).

9. **Coupez** l'eau et **enfoncez** la broche après chaque utilisation.

REMARQUE: Pendant l'utilisation vérifiez périodiquement le système pour toute fuite éventuelle.

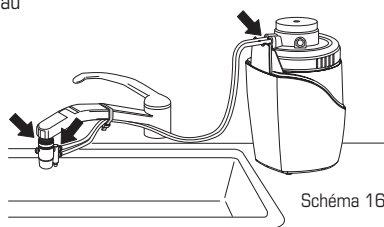

10. **Passez à TERMINER L'INSTALLATION, p. 10.**

PRÉPARATIFS POUR L'INSTALLATION SOUS LE COMPTOIR DU ROBINET OU DU DISTRIBUTEUR

Cette installation exige un robinet **eSpring**® séparé monté sur le comptoir ou n'importe quel robinet ou distributeur individuel **NON-eSpring**. Comme le Purificateur d'Eau **eSpring** est monté sous le comptoir, cela permet une utilisation maximale du comptoir et aucun tuyau n'est visible.

La tuyauterie d'eau froide doit être modifiée pour fournir un tube (plastique ou métal) de 3/8" (9,5 mm) de diamètre extérieur (DE) x 1/4" (6,4 mm) de diamètre intérieur (DI) pour raccordement au robinet auxiliaire (Schéma 17).

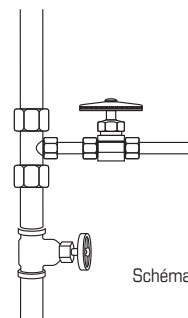

REMARQUE : Vous aurez besoin d'une prise électrique pour brancher l'adaptateur de courant. Si vous avez besoin d'installer une nouvelle prise, l'installation doit être faite par un électricien agréé ou certifié selon les lois fédérales, provinciales, étatiques, municipales et locales. Cette prise doit avoir une alimentation continue pour que le Purificateur d'Eau fonctionne correctement. En cas de panne d'électricité, voir page 8.

RECOMMANDATIONS

- Engagez un plombier si vous n'êtes pas à l'aise pour modifier la plomberie et installer le robinet.**
- Vous devez** savoir quel type et quelle taille de tubage ou de tuyau se trouve entre l'approvisionnement en eau froide et le robinet de la cuisine. **Prenez** une photo numérique de la canalisation d'alimentation en eau froide en guise de guide lorsque vous irez à la quincaillerie pour acheter les pièces appropriées pour l'installation.
- Installez un raccord en T sur la canalisation d'alimentation en eau froide et une vanne d'arrêt séparée sur le raccord en T avant de raccorder le robinet auxiliaire ou le distributeur. Ceci vous permettra de rincer et de nettoyer le Purificateur d'Eau lors des changements de cartouche.
 - Tous les raccords et les valves doivent être approuvés pour une utilisation dans les applications d'eau potable pressurisée.
 - Vous devez acheter des viroles en plastique pour raccorder les tubes de plastique aux raccords de compression en métal (assortis de viroles en métal pour un raccord à un tube en métal).
- Sélectionnez** l'endroit où vous voulez mettre le robinet ou distributeur. Il se peut qu'il y ait déjà un orifice recouvert supplémentaire sur le bord de l'évier pour une douchette, un distributeur de savon ou un robinet supplémentaire, que vous pouvez utiliser pour installer le robinet auxiliaire. Si vous sortez la douchette, vous devrez faire un joint approprié. (Renseignez-vous dans un magasin de fournitures de plomberie pour obtenir de l'aide.)
 - Pour le robinet **eSpring**: Si vous avez besoin de percer un nouveau trou, son diamètre devra se situer entre 1 1/4" (32 mm) et 1 1/2" (38 mm), à moins de 3 15/16" (100 mm) du bac de l'évier et à au moins 1 1/4" (32 mm) du mur. Avant de percer le trou, assurez-vous d'avoir suffisamment d'espace libre sous l'évier ou le comptoir pour permettre l'installation du robinet et des raccords au Purificateur d'Eau **eSpring**.
 - Pour un robinet ou un distributeur **NON-eSpring**: Suivez les instructions d'utilisation du fabricant.

REMARQUE : Pour les comptoirs massifs, nous vous recommandons d'utiliser une scie à trous à bi-lame très affûtée et de commencer par un trou de guidage. Si vous avez un évier en porcelaine/céramique ou un comptoir en carrelage, nous vous recommandons de demander l'aide d'un professionnel pour percer le trou.

AVERTISSEMENT : En raison des risques de choc électrique ou d'électrocution, il est recommandé de faire très attention en se servant de la perceuse électrique ou de tout autre outil électrique à proximité de l'évier. Évitez le contact avec de l'eau ou de l'humidité en tout temps.

Continuez avec l'installation du robinet

- Robinet **eSpring** sous le comptoir, p. 4.
- Robinet ou distributeur **NON-eSpring** sous le comptoir, p. 5.

Les résidents du Massachusetts doivent respecter le Code de Plomberie du Massachusetts. Utilisez un plombier agréé pour l'installation.

INSTALLATION DU ROBINET eSpring® SOUS LE COMPTOIR (10-0189)

AVANT D'ENTREPRENDRE L'INSTALLATION, LISEZ ATTENTIVEMENT LES INSTRUCTIONS D'INSTALLATION ET ASSUREZ-VOUS D'AVOIR TOUTES LES PIÈCES ET OUTILS NÉCESSAIRES.

Composants du robinet auxiliaire eSpring (Schéma 18) :

- a. Bec
- b. Chapeau du bec
- c. Corps avec tuyaux rouge, vert et bleu
- d. Rondelle en caoutchouc
- e. Rondelle métallique
- f. Écrou à oreilles
- g. Raccord avec régulateur de débit
- h. Outil d'extraction du tubage



Schéma 18

1. a) **Posez** les tuyaux ROUGE et VERT sur le haut du schéma et posez le tube BLEU au bas. Utilisez un stylo pour **tracer** un trait au niveau des flèches (Schéma 19).
- b) Utilisez une règle ou **posez** le tube d'approvisionnement en eau froide sur le dessus de ce diagramme, puis **tracez** une ligne à $\frac{3}{4}$ " (18 mm) ou au niveau de la flèche (Schéma 19).

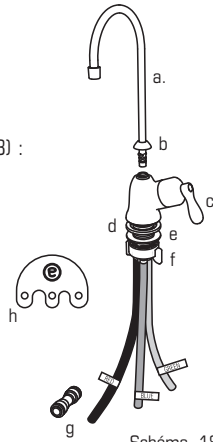

Schéma 19

2. **Poussez** le bec du robinet dans le corps principal ① et visser le chapeau du bec sur la partie supérieure du corps du robinet ②. **Dévissez** pour enlever l'écrou à oreilles et la rondelle métallique tout en maintenant la rondelle en caoutchouc contre le corps du robinet (Schéma 20).

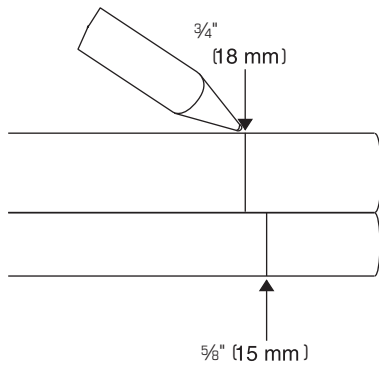

Schéma 20

3. **Tout en maintenant** la Rondelle en caoutchouc en place contre le corps du robinet, faites passer la tige du robinet eSpring auxiliaire et les tubes dans le trou se trouvant sur le bord de l'évier ou du comptoir ①. Tandis qu'une autre personne maintient le robinet en place, passez la main par-dessous le comptoir et faites glisser la Rondelle métallique et l'écrou à oreilles sur le filetage du robinet ②. Mettez le robinet en position désirée et serrez le Rondelle métallique et l'écrou à oreilles pour sécuriser le robinet ③ (Schéma 21).

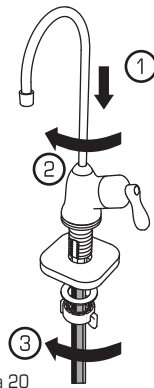

Schéma 21

REMARQUE : Si le robinet est toujours lâche, il se peut que vous ayez besoin d'une bague d'espacement supplémentaire. Reportez-vous à la liste des pièces, p. 11.

4. **Enlevez le** boîtier supérieur du Purificateur d'Eau ①. Enlevez le module électronique ② (Schéma 22).

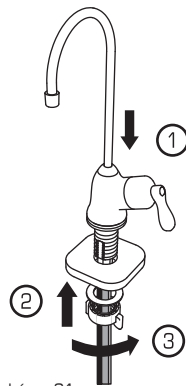

Schéma 22

5. **Insérez** les tubes VERT et BLEU attachés au robinet auxiliaire eSpring dans les endroits appropriés du support de fixation (Schéma 23).

REMARQUE : Vous sentirez une résistance avant que les tuyaux soient entièrement installés. Veillez à ce que le tubage soit poussé entièrement jusqu'au trait ou que le trait disparaisse en guise de vérification pour chaque raccord de tubage lors des étapes 5 à 6.

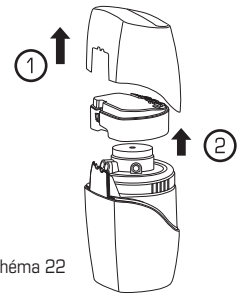

Schéma 23

6. **Connectez** le tuyau d'alimentation d'eau froide au côté à tamis du raccord ①. La flèche dans le ballon montre la direction du débit de l'eau ②. Insérez le tube ROUGE attaché au robinet auxiliaire dans l'extrémité opposée du raccord d'alimentation ③ (Schéma 24).

REMARQUE : vous devez utiliser le raccord d'alimentation (Schéma 18, partie c) entre la valve de l'approvisionnement en eau et le robinet eSpring.

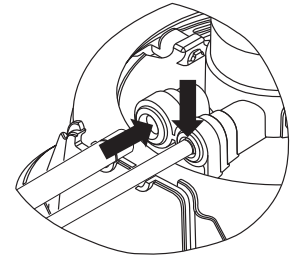

Schéma 24

7. **Ouvrez** le robinet eSpring ①. **Ouvrez** la valve d'arrêt d'eau pour que l'eau commence à passer dans le Purificateur d'Eau ② (Schéma 25).

REMARQUE: Il faudra un petit moment pour que l'eau sature la cartouche et coule de la dérivation. Laissez couler au moins 5 gallons U.S. (20 litres) (environ 5 à 15 minutes) pour enlever les poches d'air et la poussière de carbone. Si l'eau n'est pas claire, voir Dépannage, p. 8.

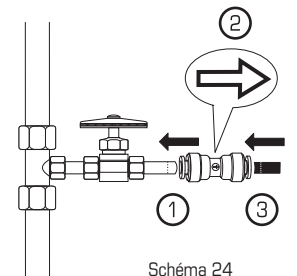

Schéma 25

8. **Fermez** le robinet auxiliaire eSpring et vérifiez qu'il n'y a pas de fuite à tous les raccords de tuyaux ③ (Schéma 25). S'il y a des fuites ou des bulles d'eau, consultez la section Dépannage (p. 7).

REMARQUE : Achetez la pièce 10-1398 en cas d'installation à un réfrigérateur ou tout autre dispositif secondaire.

9. **Passez à TERMINER L'INSTALLATION, p. 10.**

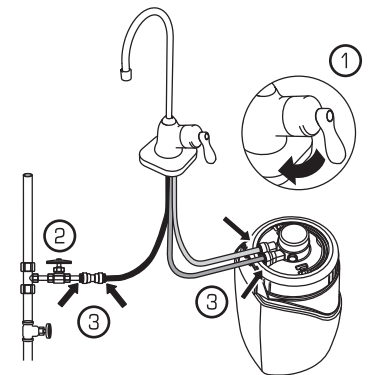
Les résidents du Massachusetts doivent respecter le Code de Plomberie du Massachusetts. Utilisez un plombier agréé pour l'installation.

INSTALLATION D'UN ROBINET NON-eSpring® SOUS LE COMPTOIR (11-0720)

LISEZ TOUTES LES INSTRUCTIONS DU ROBINET OU DISPOSITIF DE DISTRIBUTION NON-eSpring ACHETÉ POUR CONFIRMER QUE VOUS AVEZ TOUTES LES PIÈCES ET TOUS LES OUTILS AVANT DE COMMENCER L'INSTALLATION.

1. Installez le robinet auxiliaire ou le distributeur selon les instructions du fabricant.
2. Suivez les étapes de préparation pour tous les types de robinet ou de distributeur, p. 3.

3. Examinez le sac étiqueté CXV3645, qui contient les composants utilisés avec les installations NON-eSpring (Schéma 26).

- a. Raccord d'alimentation
 - b. Régulateur de pression
 - c. Tubage d'entrée
 - d. Tubage de sortie
 - e. Outil d'extraction de tubage
 - f. Raccord en T
 - g. Raccord réducteur de tubage
- * Robinet non inclus

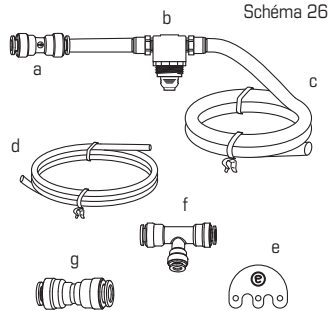

4. a) Posez le tube rouge du régulateur de pression sur le haut du schéma et posez le tube bleu au bas. Utilisez un stylo pour tracer un trait au niveau des flèches (Schéma 27). (Ces extrémités seront raccordées au Purificateur d'Eau).
b) Posez l'extrémité non marquée du tube bleu sur le haut du schéma et tracez une ligne à 3/4" (18 mm). (Schéma 27).
c) Posez le tube d'approvisionnement en eau froide sur le dessus du schéma et tracez une ligne à 3/4" (18 mm) ou au niveau de la flèche (Schéma 27).

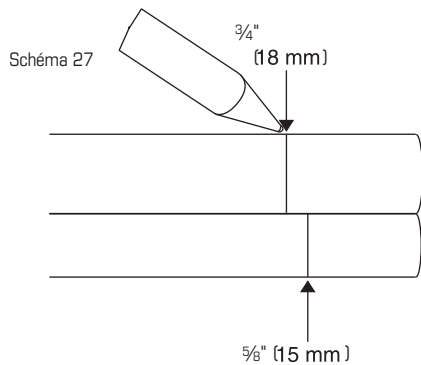

5. Enlevez le boîtier supérieur du Purificateur d'Eau ①. Enlevez le module électronique ② (Schéma 28).

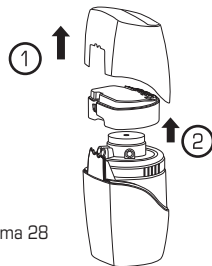

6. Connectez le tuyau d'alimentation en eau froide au côté à tamis du raccord d'alimentation sur le régulateur de pression ①. La flèche dans le ballon montre la direction du débit de l'eau ② (Schéma 29).

REMARQUE : les composants fournis (Schéma 29) doivent être utilisés entre la valve de l'alimentation en eau et le Purificateur d'Eau eSpring.

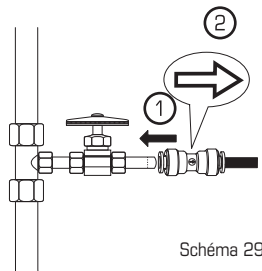

7. Insérez le tube ROUGE du régulateur de pression au port large du support de fixation. Insérez l'extrémité du tube BLEU marquée à 5/8" (15 mm) dans le petit port du support de fixation (Schéma 30).



Schéma 30

REMARQUE : Vous sentirez une résistance avant que les tuyaux soient entièrement installés. Veillez à ce que le tubage soit poussé entièrement jusqu'au trait, ou que le trait disparaisse, en guise de vérification pour chaque raccord de tubage lors des étapes 7 à 8.

8. L'autre extrémité du tube BLEU marquée à 3/4" (18 mm) se connecte au robinet ou au distributeur NON-eSpring en insérant le tube BLEU dans le raccord réducteur de tubage. Suivez les instructions d'installation du fabricant pour connecter l'autre extrémité du raccord au robinet ou distributeur (Schéma 31A).

Schéma 31A

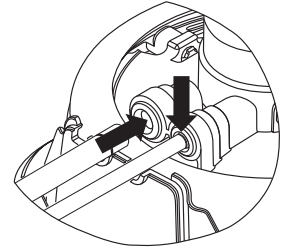

Schéma 31B

REMARQUE: Pour une installation avec un réfrigérateur ou autre dispositif secondaire, utilisez le raccord en T à la place du raccord réducteur de tubage (Schéma 31B).

9. Ouvrez le robinet ou le distributeur ① NON-eSpring. Ouvrez la valve d'arrêt d'eau ② pour que l'eau commence à passer à travers le Système de Traitement de l'Eau (Schéma 32).

REMARQUE: Il faudra un petit moment pour que l'eau sature la cartouche et coule de la dérivation. Laissez couler au moins 5 gallons U.S. (20 litres) (environ 5 à 15 minutes) pour enlever les poches d'air et la poussière de carbone. Si l'eau n'est pas claire, voir Dépannage, p. 8.

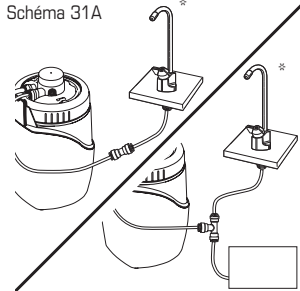
10. Fermez le robinet ou le distributeur NON-eSpring et vérifiez qu'il n'y a pas de fuite à tous les raccords de tuyaux ③ (Schéma 32). S'il y a des fuites ou des bulles d'eau, consultez la section Dépannage (p. 7).



Schéma 32

11. Passez à TERMINER L'INSTALLATION, p. 10.

Les résidents du Massachusetts doivent respecter le Code de Plomberie du Massachusetts. Utilisez un plombier agréé pour l'installation.

AFFICHAGE ÉLECTRONIQUE

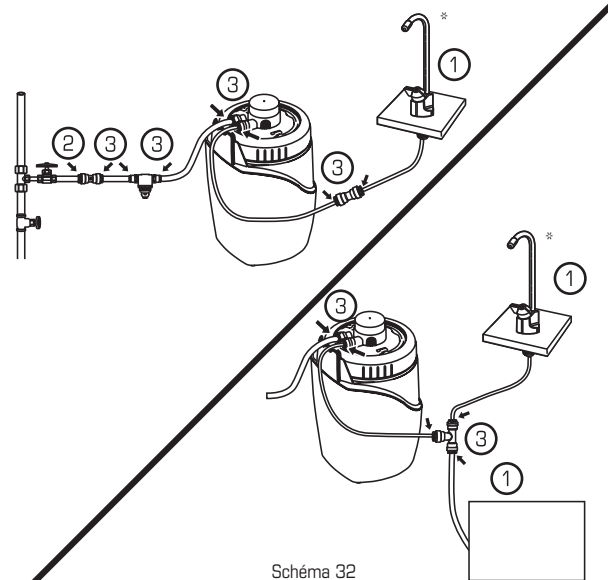
L'affichage du module électronique du Purificateur d'Eau **eSpring®** tient compte de l'utilisation d'eau réelle (gallons/litres) et du temps écoulé depuis l'installation de la cartouche. Lorsqu'il est correctement raccordé à une prise de courant, l'état du Purificateur d'Eau apparaît sur l'affichage DEL du module électronique.

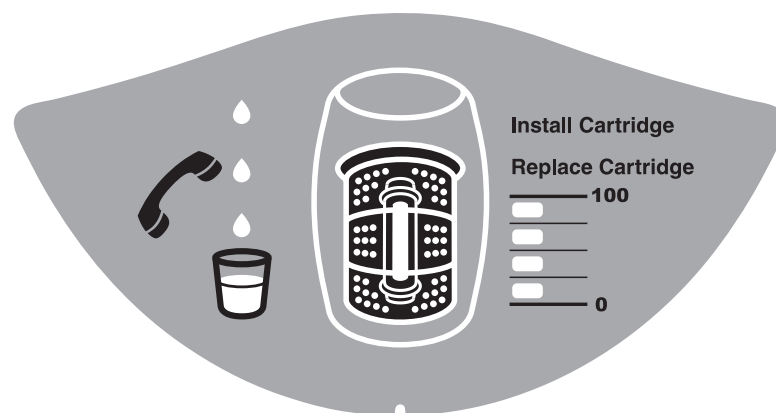

LECTURE DE L’AFFICHAGE LORS DE L’ÉCOULEMENT DE L’EAU TRAITÉE

ÉTAT	GOUTES D’EAU	ICÔNE TASSE	ICÔNE CARTOUCHE	INDICATEUR DE DURÉE	SIGNAL SONORE	TÉLÉPHONE	COMMENTAIRES/MESURES À PRENDRE
Affichage normal	Bleu	Bleu	Bleu	Bleu	Éteint	Éteint	Normal
Boîtier supérieur enlevé (Remettre en place pour affichage)	Bleu	Rouge*	Bleu	Bleu	Répétitif	Éteint	Icône de tasse allumée/rouge – Ne pas faire fonctionner, remettre le boîtier supérieur.
Cartouche pas reconnue	Bleu	Rouge*	Éteint	Éteint	Répétitif	Éteint	Installer cartouche - Voyant allumé/rouge Icône de tasse allumée/rouge
Mauvais fonctionnement de la lampe	Bleu	Rouge*	Bleu	Bleu	Répétitif	Rouge*	Icône de téléphone allumée/rouge; Besoin de remplacer la cartouche
Il reste moins de 10% de durée de vie de la cartouche	Bleu	Bleu	Bleu	Dernier segment clignote	Une fois au début du passage de l'eau	Éteint	Commandez une cartouche de recharge
Fin de la durée de vie de la cartouche	Bleu	Rouge*	Clignote	Éteint	Toutes les 2 secondes	Éteint	Installer cartouche - Voyant allumé/rouge
Le Purificateur d’Eau a besoin de dépannage	Bleu	Éteint	Éteint	Éteint	Répétitif	Rouge*	Icône de tasse; icône de téléphone Besoin d'un nouveau module électronique Communiquez avec le Soutien-Clientèle
Mauvais fonctionnement du Purificateur d’Eau	Clignote	Clignote/rouge*	Clignote	Clignote	Signal constant	Clignote/rouge*	Icône de téléphone allumée/rouge. Tous les autres segments clignent. Débranchez immédiatement. Attendez 5 minutes. Rebranchez et faites couler l'eau traitée. En cas d'échec, communiquez avec le Soutien-Clientèle.
Affichage vierge	Éteint	Éteint	Éteint	Éteint	Éteint	Éteint	Branchez l'appareil ou attendez que le courant revienne.
Pas de gouttes d'eau qui coulent	Pas bleu, ne bougent pas	Éteint	Bleu	Bleu	Éteint	Éteint	Pas de traitement UV - L'affichage normal ne change pas quand l'eau traitée coule. Mauvais fonctionnement du capteur. Communiquez avec le Soutien-Clientèle.

DÉPANNAGE

Pour obtenir des informations de dépannage plus détaillées, communiquez avec le Soutien à la Clientèle :
 Aux États-Unis, composez le 1-800-253-6500 du lundi au vendredi entre 8 h 00 et minuit, et le samedi entre 8 h 30 et 17 h 00.
 Au Canada, composez le 1-800-265-5470 du lundi au vendredi entre 8 h 00 et minuit et le samedi entre 8 h 30 et 17 h 00.

	PROBLÈME	CAUSE(S)	SOLUTION(S)
FUITES D'EAU - DÉRIVATION	L'eau fuit au niveau de la dérivation.	Le tubage n'est pas entièrement poussé dans les barbelures.	Le tubage doit être entièrement poussé dans les barbelures et les écrous doivent être serrés à la main, p. 2, Schéma 9.
		Écrous incomplètement serrés.	
	L'eau fuit au niveau de l'ergot de la dérivation.	Les raccords au robinet et/ou à l'adaptateur sont lâches.	Resserrez tous les raccords entre le robinet et la dérivation. Si la fuite persiste, contactez le Soutien-Clientèle, p. 2.
	L'eau coule simultanément des sorties d'eau traitée et d'eau non traitée de la dérivation.	Sceau interne abîmé.	Contactez le Soutien-Clientèle pour commander une dérivation de rechange, p. 12, WTI-0651.
FUITE D'EAU - ROBINET AUXILIAIRE eSpring®	Fuite d'eau autour des raccords au niveau du raccord d'alimentation avec le régulateur de débit.	Extrémité du tubage pas coupée uniformément.	- Enlevez le tubage aux endroits des raccords, p. 9, Schéma 32. - Coupez et installez les tubes, p. 2, Schéma 11; p. 3, Schéma 13. REMARQUE : si le tubage est trop court, contactez le Soutien-Clientèle pour commander du tubage supplémentaire et un raccord.
		Tubage abîmé en surface.	
		Tubage pas inséré assez loin.	- Enlevez le tubage, p. 9, Schéma 32. - Marquez le tubage, p. 4, Schéma 18. - Installez le tubage, p. 4, Schéma 21.
	L'eau fuit du raccord de tubage du robinet.	Raccord abîmé.	Contactez le Soutien-Clientèle pour commander un raccord d'alimentation de rechange, p. 11, WTI-0601.
	L'eau fuit continuellement de l'extrémité du bec.	Sceau interne abîmé.	Utilisez le site Web pour commander une trousse de robinet de rechange, 10-0663.
	L'eau fuit au niveau du raccord du bec et du corps du robinet.	Le bec n'est pas inséré entièrement. Joint torique abîmé au niveau du bec.	- Enlevez le bec, p. 4, Schéma 19. - Inspectez les joints toriques. - Réinsérez le bec et vérifiez s'il y a des fuites, p. 4, Schéma 19. Si la fuite persiste, contactez le Soutien-Clientèle.
FUITE D'EAU - AUTRES ROBINETS/ DISTRIBUTEURS	Fuite d'eau autour des raccords du tubage, au niveau du raccord d'approvisionnement avec le régulateur de débit, le raccord de robinet et le régulateur de pression.	Extrémité du tubage pas coupée uniformément.	- Enlevez le tubage aux endroits des raccords, p. 9, Schéma 32. - Coupez et installez les tubes, p. 2, Schéma 11; p. 3, Schéma 13. REMARQUE : si le tubage est trop court, contactez le Soutien-Clientèle pour commander du tubage supplémentaire et un raccord.
		Tubage abîmé en surface.	
		Tubage pas inséré assez loin.	- Enlevez le tubage, p. 9, Schéma 32. - Marquez le tubage, p. 5, Schéma 25. - Installez le tubage, p. 5, Schéma 27.
	L'eau fuit au niveau du raccord fileté ou du corps du régulateur de pression.	Régulateur de pression abîmé.	Contactez le Soutien-Clientèle pour commander un régulateur de pression de rechange, p. 12, WTI-0430.
L'EAU FUIT DE L'APPAREIL	Fuite d'eau autour des raccords du tubage au niveau du support de fixation.	Supports de tubage pas installés (dérivation seulement)	- Enlevez le tubage, p. 9, Schéma 32. - Trouvez et installez les supports de tubage, p. 3, Schéma 12. - Contactez le Soutien-Clientèle pour commander des supports de tuyau, p. 12, WTI-0432, le cas échéant.
		Tubage coupé là où il était joint (dérivation seulement).	
		Tubage pas coupé uniformément ou pas entièrement.	- Enlevez le tubage, p. 9, Schéma 32. - Recoupez et installez les tuyaux, p. 2, Schéma 11; p. 3, Schéma 12-13. REMARQUE : si le tubage est trop court, contactez le Soutien-Clientèle pour commander du tubage supplémentaire et un raccord.
		Surface du tubage abîmée.	
	L'eau fuit du support de fixation. Bague de blocage ou socle.	Tubage pas inséré assez loin ou pas bien mis dans les encoches au dos de l'appareil.	- Enlevez le tubage, p. 9, Schéma 32. - Marquez le tubage, p. 3, Schéma 12. - Installez le tubage, p. 3, Schéma 13.
		Le support de fixation n'est pas enfoncé entièrement dans le socle.	- Reposez le support de fixation, p. 9, Schémas 33, 34, 36, 38. - Réassemblez la bague de blocage, p. 10, Schéma 39.
		La bague de blocage n'est pas vissée jusqu'à l'arrêt.	- Réassemblez le Purificateur d'Eau, p. 10, Schémas 40-47.
		Débris sur le joint entre le joint torique et le socle.	Examinez s'il y a des débris sur le joint torique et enlevez-les, p. 9, Schéma 36.
		Joint torique abîmé.	Contactez le Soutien-Clientèle pour commander un joint torique de rechange, p. 11, WTI-0426.
		Cartouche pas vissée entièrement dans le support de fixation.	Réinstallez la cartouche dans le support de fixation, p. 9, Schéma 37.
		Support de fixation défectueux.	Contactez le Soutien-Clientèle pour commander un support de fixation de rechange, p. 11, WTI-0706.
	L'eau fuit d'un robinet ou d'un distributeur NON eSpring.	Cartouche abîmée.	Contactez le Soutien-Clientèle pour commander une cartouche de rechange, p. 11, 10-0186.
		Mauvais raccord. Robinet/distributeur abîmé.	- Passez en revue les instructions du fabricant. - Contactez le fabricant.

DÉPANNAGE

	PROBLÈME	CAUSE(S)	SOLUTION(S)
RÉDUCTION DU DÉBIT DE L'EAU	Réduction du débit d'eau de la dérivation.	Le tamis de l'arrivée d'eau est obstrué.	Nettoyez le tamis de l'eau traitée avec une brosse.
		Le tamis de l'orifice de l'eau traitée est obstrué.	Dévissez le tamis de l'orifice de l'eau traitée et nettoyez-le avec une brosse.
	Réduction du débit d'eau ou faible débit d'eau initial du robinet eSpring ®.	Robinet(s) d'arrêt d'eau froide pas ouvert(s) entièrement.	Vérifiez que le(s) robinet(s) d'arrêt est(sont) entièrement ouvert(s).
		Raccord d'alimentation mal installé (mis dans la mauvaise direction).	Vérifiez l'installation, p. 4, Schéma 22.
		Le tamis du raccord d'alimentation avec le régulateur de débit peut être obstrué.	- Arrêtez l'arrivée d'eau froide et purgez l'eau en ouvrant le robinet. - Enlevez le tubage du côté du tamis du raccord d'alimentation avec le régulateur de débit du tuyau d'alimentation en eau froide, p. 9, Schéma 32; p. 4, Schéma 22. - Nettoyez le tamis avec une brosse et réinsérez le tuyau, p. 4, Schéma 21.
	Si aucune des solutions ci-dessus n'a résolu le problème, la cartouche est sans doute obstruée par des impuretés en raison du taux élevé de particules dans l'eau.	Utilisez le site Web pour commander une cartouche de rechange ou contactez le Soutien-Clientèle, p. 11, 10-0186.	
Le débit d'eau auxiliaire (robinet NON- eSpring /distributeur) est réduit.	Régulateur de pression abîmé.	Contactez le Soutien-Clientèle pour commander un régulateur de pression de rechange, p. 12, WTI-0430.	
CHANGEMENT D'ODEUR, DE GOÛT OU D'APPARENCE DE L'EAU TRAITÉE	L'eau a un goût de moisi.	Le Système n'est pas utilisé assez souvent. Utilisation quotidienne recommandée ou au moins quelques fois en deux semaines.	Faites couler l'eau pendant trois minutes de plus avant l'utilisation. - Si cela ne marche pas, désinfectez le socle de l'appareil. Enlevez la cartouche et versez 5 ml ou une cuillerée à thé de javellisant ménager dans une tasse d'eau tiède. Versez la solution dans le socle et remplissez au ¼ avec de l'eau froide. Réinstallez la cartouche et le tubage (Instructions de remplacement, p. 9-10). Laissez agir pendant 10 minutes. Faites couler l'eau dans le Système pendant au moins 5 minutes avant de l'utiliser. Si le problème n'est pas résolu, consultez le site Web pour commander un filtre de rechange, p. 11, 10-0186.
		La cartouche n'a pas eu le temps de sécher avant d'être rangée hors du Système pendant plus d'un mois.	
		La cartouche du Système n'a pas été utilisée pendant plus d'un mois.	
	L'eau est orange.	Haute teneur en fer.	La cartouche n'est pas conçue pour éliminer le fer. L'utilisation d'un filtre à fer avant le Système peut prolonger la durée de vie de la cartouche.
	L'eau a un goût d'œufs pourris.	Bactéries réductrices de soufre présentes dans l'approvisionnement en eau.	REMARQUE: La cartouche n'étant pas conçue pour éliminer le soufre, la solution suivante n'est que temporaire : Désinfectez le socle de l'appareil. Enlevez la cartouche et versez 5 ml ou une cuillerée à thé de javellisant ménager dans une tasse d'eau tiède. Versez la solution dans le socle et remplissez au ¼ avec de l'eau froide. Réinstallez la cartouche et le tubage (Instructions de remplacement, p. 9-10). Laissez agir pendant 10 minutes. Faites couler l'eau dans le Système pendant au moins 5 minutes avant de l'utiliser. Si le problème n'est pas résolu, consultez le site Web pour commander un filtre de rechange, p. 11, 10-0186.
	Présence occasionnelle de sédiments ou de flocons blancs dans l'eau (glaçons troubles ou pellicule blanche sur l'eau bouillie).	Présence de carbonate de calcium dans l'approvisionnement en eau.	La cartouche n'est pas conçue pour enlever le carbonate de calcium. Cet état est normal et aucune action n'est nécessaire.
	L'eau n'est pas claire après l'avoir fait couler pendant un moment.	Air piégé ou pas fait couler assez l'eau.	Recommencer à faire couler au moins 5 gallons U.S. (20 litres) d'eau (environ 5 à 15 minutes) 2 fois de plus. Si l'eau n'est toujours pas claire, contacter le Service à la Clientèle pour remplacer la cartouche. p. 11, 10-0186.
L'eau ne devient pas claire.	Cartouche abîmée.	Contactez le Soutien-Clientèle pour commander une cartouche de rechange, p. 11, 10-0186.	
<p>Pour toute question au sujet des changements de l'affichage, veuillez vous reporter au tableau en p. 6. Vous trouverez ci-dessous les problèmes les plus courants ayant trait aux changements d'affichage du Purificateur d'Eau. Voir l'affichage pendant le dépannage.</p>			
L'AFFICHAGE NE FONCTIONNE PAS CORRECTEMENT	Pas de voyants lumineux sur le panneau d'affichage.	Purificateur d'Eau pas branché à une prise électrique à puissance continue.	Branchez le Purificateur d'Eau à une prise électrique à puissance continue. Branchez une veilleuse pour vérifier que la prise est bien alimentée.
		Panne d'électricité.	N'utilisez pas le Purificateur d'Eau jusqu'à ce que l'électricité revienne.
		Le module électronique ne fonctionne pas correctement.	Consultez le tableau d'affichage du module électronique en p. 6 ou contactez le Soutien-Clientèle, p. 13, pour obtenir de l'aide.
		Adaptateur de courant installé incorrectement.	Vérifiez que l'adaptateur de courant est correctement installé au dos du module électronique et que la fiche est correctement insérée dans la prise de courant.
AVERTISSEMENTS SONORES	Gouttes d'eau irrégulières ou inexistantes durant le débit d'eau traitée.	Support de fixation abîmé.	Communiquez avec le Soutien-Clientèle, p. 13, pour obtenir un support de rechange.
	Le Purificateur d'Eau émet un signal sonore continu.	Boîtier supérieur sorti ou lâche.	Vérifiez que la bride du cordon est bien insérée dans l'encoche au dos du Purificateur d'Eau et remettez le boîtier supérieur en place (voir les instructions en p. 12, Schémas 48-49).
		La cartouche ne fonctionne pas correctement.	Cartouche mal insérée dans le filetage (p.11, Schéma 41). Si ce n'est pas le cas, communiquez avec le Soutien-Clientèle, p. 13, pour obtenir de l'aide car la cartouche pourrait avoir besoin d'être remplacée.
		Nouvelle cartouche pas entièrement rincée avant de brancher le Purificateur d'Eau.	Débranchez le Purificateur d'Eau. Rincez la cartouche pendant 5 minutes. Rebranchez.
		Le module électronique ne fonctionne pas correctement.	Débranchez le Purificateur d'eau. Attendez 5 minutes. Rebranchez. Le module électronique a peut-être besoin d'être remplacé – Utilisez le site Web pour commander de rechange, p. 11, WTI-0417.

REPLACEMENT DE LA CARTOUCHE (10-0186)

Reportez-vous à la perspective éclatée du Purificateur d'Eau eSpring® pour obtenir le nom des pièces (voir deuxième de couverture).

- Débranchez l'adaptateur de courant de la prise électrique murale.
- Fermez** l'arrivée d'eau au Purificateur d'Eau.
 - Si vous utilisez la dérivation, **fermez** le robinet de la cuisine et mettez le Purificateur d'Eau dans l'évier. Tirez l'ergot en métal de la dérivation pour évacuer l'eau (Schéma 33A).
 - Si vous utilisez un robinet auxiliaire, **fermez** l'arrivée d'eau froide en utilisant le robinet d'arrêt (1). Ouvrez le robinet pour drainer l'eau et **laissez-le ouvert** (2). Mettez des serviettes autour du socle du Purificateur d'Eau (Schéma 33B).

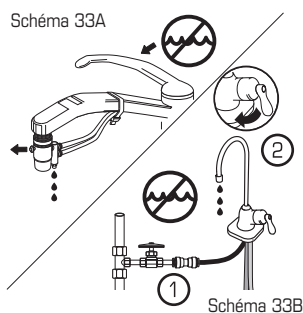

- Enlevez** le boîtier supérieur (1). Enlevez le module électronique (2). Puis, enlevez l'outil d'extraction (3) (Schéma 34).

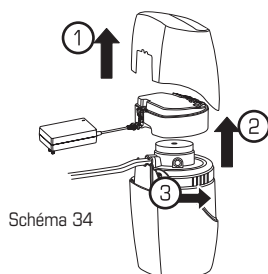

- Tracez** un trait avec un stylo en travers de chaque tube, au niveau de rencontre avec les rondelles du Purificateur d'Eau (Schéma 35).

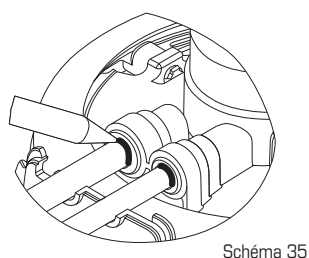

- Assurez-vous** que le logo de l'outil d'extraction fait face vers l'extérieur et que l'outil est posé à plat contre le support de fixation. **Poussez fermement** l'outil contre les rondelles avec les doigts, puis tirez les tubes avec l'autre main tandis que les rondelles sont abaissées (Schéma 36).

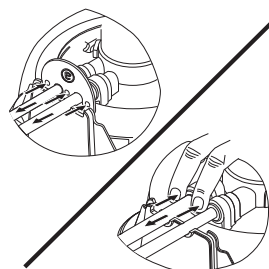

REMARQUE : Si vous n'avez pas d'outil d'extraction, enlevez chaque tube en exerçant une pression uniforme du bout des doigts des deux côtés des rondelles autour du tubage. Puis retirez le tubage avec l'autre main.

- Dévissez** la bague de blocage pour l'enlever (Schéma 37).

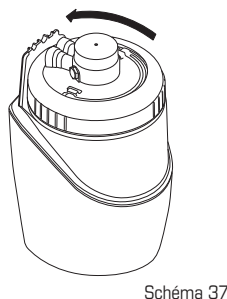

- Soulevez la poignée** du support de fixation. **Tirez droit vers le haut** pour enlever la cartouche usagée et le support de fixation (Schéma 38).

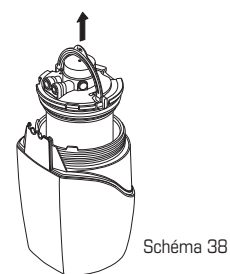

- Dévissez** la cartouche pour la retirer du support de fixation et **débarassez-vous-en** conformément aux exigences locales (Schéma 39).

REMARQUE: La lampe UV de la cartouche contient du mercure. Veuillez vous en débarrasser conformément aux lois locales, provinciales ou fédérales.

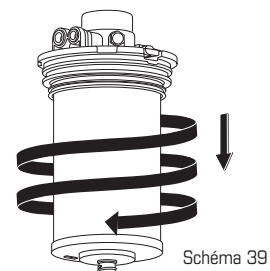

- Videz l'eau du socle. Puis **inspectez** le joint et la surface intérieure supérieure du socle et **enlevez** toute saleté possible (Schéma 40).

REMARQUE : NE PAS laisser d'huile végétale, gelée de pétrole, solvant, ammoniac, alcool, acide ou solution de nettoyage forte entrer en contact avec le Purificateur d'Eau. Cela pourrait entraîner des dommages permanents au boîtier. Utilisez de la silicone de qualité alimentaire (WTI-0895) sur les joints toriques pour les lubrifier au besoin. Pour le nettoyage, utilisez un détergent à vaisselle liquide doux et de l'eau.

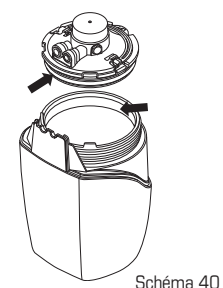

- Enlevez** la pellicule protectrice en plastique de la nouvelle cartouche eSpring (10-0186).

- Appuyez fermement** la cartouche sur le support de fixation pour les assembler (1). **Vissez** la cartouche sur le support de fixation jusqu'à son ARRÊT (2) (Schéma 41).

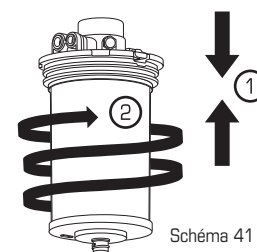

- Réinsérez** le support de fixation (avec la cartouche) dans le socle en **alignant les encoches** du support de fixation avec les onglets du socle (1). Tout en maintenant la poignée vers le bas, **appuyez fermement** sur le support de fixation jusqu'à ce qu'il entre en contact avec le socle (2) (Schéma 42).

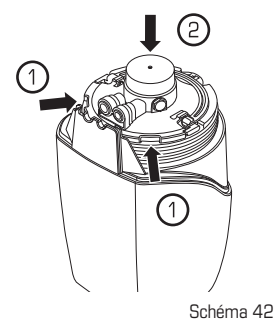

12. **Vissez** la bague de blocage jusqu'à son ARRÊT. Aucun filetage exposé ne doit être visible sous la bague de blocage. Si le filetage est visible, le support de fixation n'a pas été poussé entièrement (Schéma 43).

REMARQUE : La bague de blocage n'est pas conçue pour créer un joint d'eau et si vous vissez au-delà de l'ARRÊT, vous risquez d'endommager le Purificateur d'Eau.



Schéma 43

13. **Réinsérez** chaque tuyau à l'endroit approprié sur le support de fixation.

Insérez les tuyaux jusqu'aux traits ou jusqu'à ce que les traits disparaissent (Schéma 44).

REMARQUE: Vous sentirez une résistance avant que le tubage soit entièrement installé.

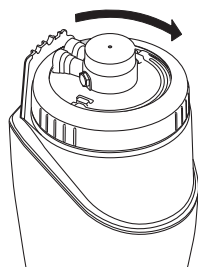

Schéma 44

14. Ouvrez l'alimentation d'eau froide du Purificateur d'Eau.

a) Pour le robinet existant: **Ouvrez** le robinet d'eau froide ① et **tirez sur** l'ergot de la dérivation ② (Schéma 45A).

b) Pour le robinet auxiliaire: la poignée du robinet auxiliaire étant toujours en position ouverte ①, **ouvrez** le robinet d'arrêt ② (Schéma 45B).

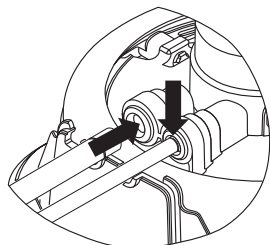

Schéma 45A

Schéma 45B

REMARQUE: Il faudra un petit moment pour que l'eau sature la cartouche et coule de la dérivation. Laisser couler au moins 5 gallons U.S. (20 litres) (environ 5 à 15 minutes) pour enlever les poches d'air et la poussière de carbone. Si l'eau n'est pas claire, voir Dépannage, p. 8.

15. **Vérifiez** qu'il n'y a pas de fuite (Schéma 46). Consultez section Dépannage, p. 7.

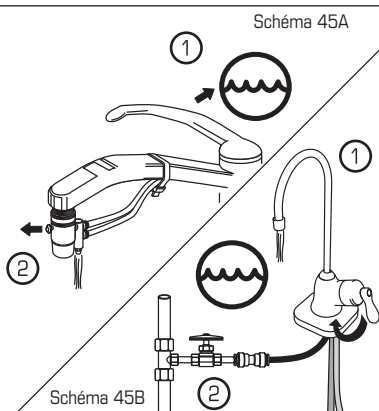
16. **Fermez** l'arrivée d'eau au Purificateur d'Eau.



Schéma 46

TERMINER L'INSTALLATION

1. **Remplacez** le module électronique ①. **Rangez** l'outil d'extraction de tubage pour une utilisation ultérieure ② (Schéma 47).

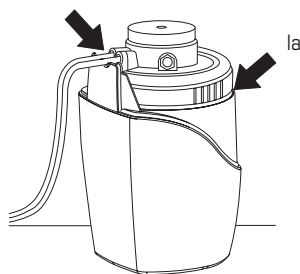

Schéma 47

2. **Poussez** la bride de cordon dans l'encoche du socle. Veillez à ce que les tubes soient bien insérés dans les encoches au dos du socle (Schéma 48).

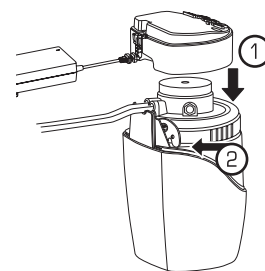

Schéma 48

3. **Posez** le boîtier supérieur sur le socle ①. **Branchez** l'adaptateur de courant à la prise électrique murale ② (Schéma 49).

4. **Attendez** que le dispositif de contrôle émette un signal sonore pour la nouvelle cartouche. Ceci peut prendre 30 secondes.

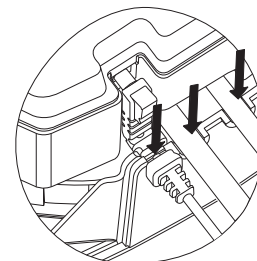

Schéma 49

5. **Ouvrez l'alimentation** d'eau du Purificateur d'Eau et vérifiez qu'il y a une tasse bleue avec des gouttes d'eau qui coulent sur l'affichage, p. 6, Schéma 50. Si ce n'est pas le cas, consultez la section Dépannage, p. 10.

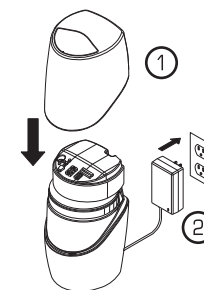

Schéma 50

ACCESSOIRES ET PIÈCES DE RECHANGE

Commandez ces pièces sur le site Web à l'adresse amway.com/shopespring

Pièces principales

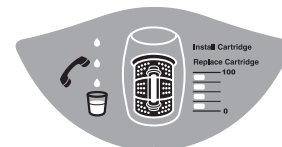
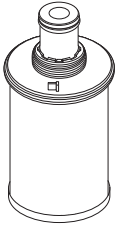

Cartouche de recharge
10-0186

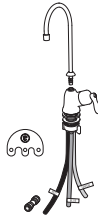

Trousse de robinet **eSpring®**
10-0663

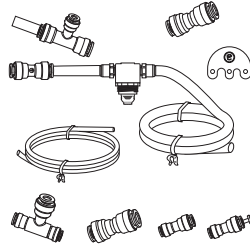

Trousse de conversion pour
robinet d'alimentation unique /
machine à glaçons
10-1398

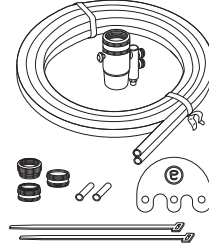

Trousse de dérivation
10-0662

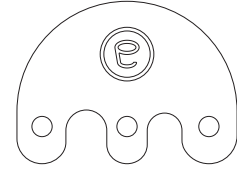

Outil d'extraction du tubage
WTI-0780

Commandez ces pièces par le biais du Soutien à la Clientèle: Aux États-Unis, composez le 1-800-253-6500 du lundi au vendredi entre 8 h 00 et minuit, et le samedi entre 8 h 30 et 17 h 00. Au Canada, composez le 1-800-265-5470 du lundi au vendredi entre 8 h 00 et minuit et le samedi entre 8 h 30 et 17 h 00.

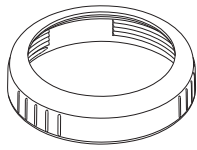

Bague de
blocage
WTI-0423



Socle
WTI-0903

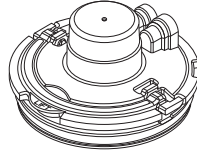

Support de fixation
WTI-0706



Boîtier
supérieur
WTI-0421

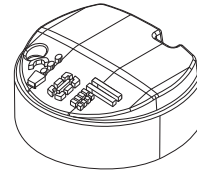

Module
électronique
WTI-0417

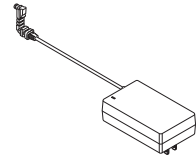

Adaptateur de
courant
WTI-0420

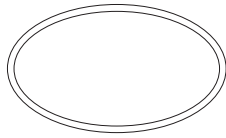

Joint torique du
support de fixation
WTI-0426

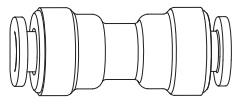

Raccord
d'approvisionnement
(avec régulateur de débit)
WTI-0601

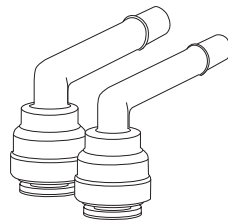

Jeu de coudes
WTI-0618

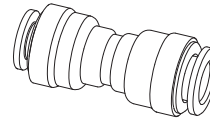

Raccord de 5/16" à 1/4"
WTI-0874

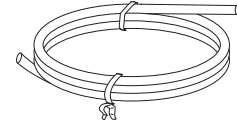

Tubage de 1/4" -
3 pieds (0,91 m)
WTI-0875

Pièces du robinet eSpring

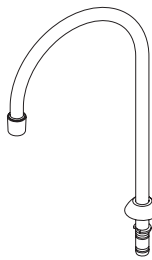

Bec du robinet **eSpring**
WTI-0937

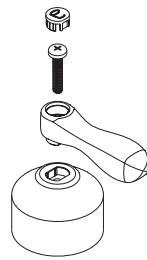

Trousse de Poignée **eSpring**
WTI-0936

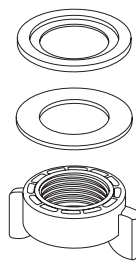

Trousse de montage **eSpring**
WTI-0938

ACCESSOIRES ET PIÈCES DE RECHANGE

Commandez ces pièces par le biais du Soutien à la Clientèle: Aux États-Unis, composez le 1-800-253-6500 du lundi au vendredi entre 8 h 00 et minuit, et le samedi entre 8 h 30 et 17 h 00. Au Canada, composez le 1-800-265-5470 du lundi au vendredi entre 8 h 00 et minuit et le samedi entre 8 h 30 et 17 h 00.

Pièces de la dérivation

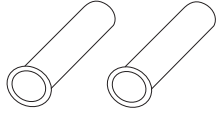

Ensemble de supports de tube de 3/8" & 5/16"
WTI-0432

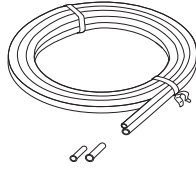

Tubage avec supports de tube
WTI-0433

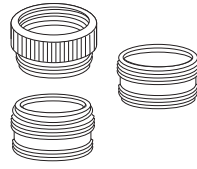

Adaptateurs de robinet pour dérivation (jeu de 3 adaptateurs)
WTI-0603



Bec de cartouche pour dérivation
WTI-0704

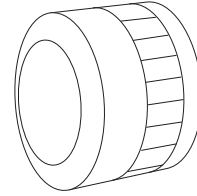

Écrou moleté de 3/8"
WTI-0648

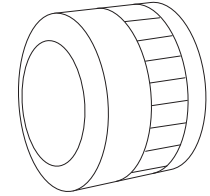

Écrou moleté de 5/16"
WTI-0649

Pièces de robinet pour machine à glaçons/NON-eSpring®

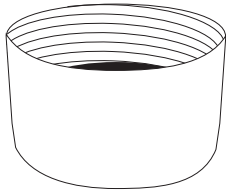

Aérateur
WTI-0650

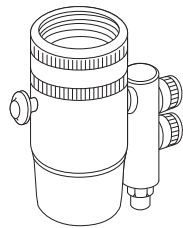

Dérivation
WTI-0651

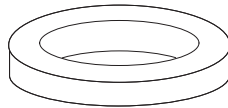

Rondelle de dérivation
WTI-0821

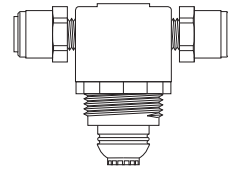

Régulateur de pression
WTI-0430

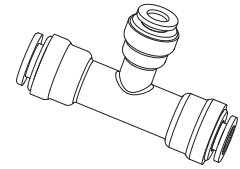

Raccord réducteur en T de 3/8" x 1/4" x 5/16"
WTI-0445

Pièces diverses

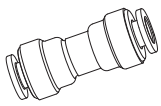

Raccord droit de 1/4"
WTI-0446

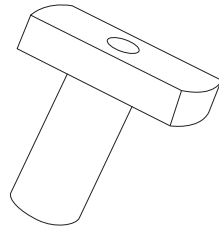

Tampon de 1/4"
WTI-0447

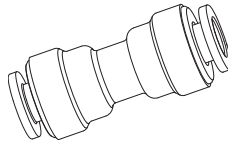

Raccord droit de 3/8" x 5/16"
WTI-0448

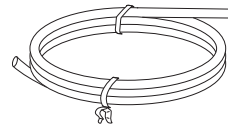

Tubage de 3/8"
3 pieds (0,91 m)
WTI-0881

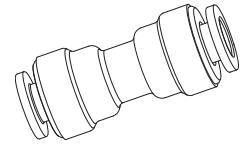

Raccord droit de 3/8" x 3/8"
WTI-0600

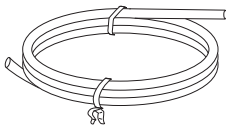

Tubage de 5/16"
3 pieds (0,91 m)
WTI-0882

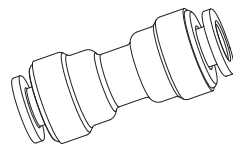

Raccord droit de 5/16" x 5/16"
WTI-0902

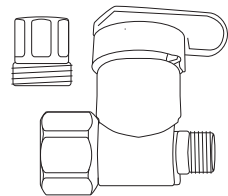

Valve adaptatrice à arrêt d'équerre (raccord en T pour conduite d'eau froide)
WTI-0894

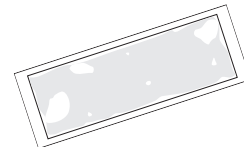

Silicone Dow 111
WTI-0895

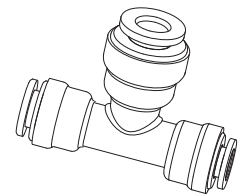

Raccord en T de 1/4" x 5/16" x 1/4"
WTI-0896

SPÉCIFICATIONS

Purificateur d'eau **eSpring**® : Modèle numéro 10-0185, 10-0188, 10-0189, 11-0720

Hauteur du boîtier : 12 7/8" (327 mm) nominale.

Diamètre : 7" (178 mm) nominal. Fabriqué en plastique durable, hautement résistant.

Caractéristiques électriques :

Puissance de sortie : 120 V~, 1,8A/50-60 Hz
Puissance d'entrée : 19 V DC, 3,16 A

s

Matériaux : Toutes les surfaces humides satisfont aux exigences de la FDA des É.-U. pour utilisation dans la transmission de fluides aux fins de consommation humaine.

Pression maximale de fonctionnement : 125 lb/po² (860 kPa)

Pression minimale de fonctionnement : 15 lb/po² (103 Kpa)

Température maximale de fonctionnement : 86 °F (30 °C)

Température minimale de fonctionnement : 40 °F (4,4 °C)

Débit nominal : 0,9 gallon U.S. (3,4 L) par minute à 60 lb/po² (415 kPa) de pression d'eau avec une cartouche neuve. (Le débit réel varie selon la pression d'eau et la durée depuis laquelle la cartouche est en service.)

Durée de vie nominale : La cartouche est conçue pour répondre aux besoins en eau potable et de cuisson d'une famille moyenne pendant un an ou 1 320 gallons U.S. (5 000 L), selon ce qui survient en premier lieu.

REMARQUE : La durée de vie réelle de la cartouche varie selon la quantité utilisée et la qualité de l'approvisionnement en eau.

Installation : Rapide et facile. L'installation avec un robinet existant peut se faire en moins de dix minutes. L'installation avec un robinet prend un peu plus de temps, mais peut se faire sans avoir recours à un plombier, en se servant d'outils à main ordinaires.

Remplacement de la cartouche : Tout aussi rapide et facile. Peut être effectué par l'utilisateur. Pas besoin de retourner le Purificateur d'Eau à l'usine pour remplacer la cartouche.

Système testé et homologué par NSF International et WQA selon les normes NSF/ANSI 42, 53 et 55. Voir la feuille de données sur la performance pour les allégations permises.

* Si vous n'avez pas de prise électrique sous l'évier et que vous utilisez la Trousse pour robinet auxiliaire, vous devrez faire installer une prise électrique par un électricien certifié ou agréé conformément aux lois et règlements fédéraux, provinciaux, étatiques, municipaux et locaux.

SOUTIEN-CLIENTÈLE

Veillez lire attentivement les instructions figurant dans ce manuel. Si vous avez toujours des questions au sujet de l'installation ou du fonctionnement du Purificateur d'Eau **eSpring** après avoir lu ce manuel, veuillez composer le numéro d'appel sans frais du Soutien-Clientèle.

Aux États-Unis, composez le 1-800-253-6500 du lundi au vendredi entre 8 h 00 et minuit, et le samedi entre 8 h 30 et 17 h 00.

Au Canada, composez le 1-800-265-5470 du lundi au vendredi entre 8 h 00 et minuit, et le samedi entre 8 h 30 et 17 h 00.

Vous pouvez également obtenir des renseignements sur Internet à l'adresse Amway.com

GARANTIE LIMITÉE

QU'EST-CE QUI EST COUVERT PAR CETTE GARANTIE?

La Compagnie Amway et la Compagnie Amway Canada (« Amway ») garantissent que le Purificateur d'Eau **eSpring**® (exception faite de la cartouche, robinet auxiliaire, dérivation, dérivation et régulateur de pression) ne s'avérera pas défectueux (tel que défini ci-dessous) dans des conditions normales d'utilisation pendant deux ans à partir de la date d'achat. Un article sera considéré comme étant « défectueux » s'il présente un défaut au niveau des matériaux ou de la fabrication et si le défaut compromet matériellement la performance ou la valeur du Purificateur d'Eau **eSpring** pour l'acheteur initial.

QU'EST-CE QUI N'EST PAS COUVERT PAR CETTE GARANTIE LIMITÉE?

Cette Garantie Limitée ne couvre pas :

- Tout Purificateur d'Eau **eSpring** ayant été soumis à tout usage autre que, ou incompatible avec, les instructions d'utilisation décrites dans le Manuel d'instructions du Purificateur d'Eau **eSpring**.
- Tout Purificateur d'Eau **eSpring** ayant été soumis à un usage abusif, accident, dommage physique, installation ou application incorrecte, altération, négligence, température incorrecte, humidité ou autre condition environnementale (y compris, mais sans s'y limiter, foudre, inondation ou incendie).
- Tout Purificateur d'Eau **eSpring** ayant été endommagé à la suite d'une réparation, une modification, une altération ou une maintenance irrégulière par qui que ce soit d'autre qu'un représentant autorisé d'Amway pour le service.
- Tout défaut ou diminution de performance résultant de l'utilisation de toute pièce ou accessoire qui n'est pas compatible avec le Purificateur d'Eau **eSpring**, OU;
- Tout Purificateur d'Eau **eSpring** qui n'a pas été installé avec une Trousse pour robinet auxiliaire ou une Trousse pour robinet existant eSpring, ou utilisant un robinet NON-**eSpring** qui n'a pas été installé selon les directives d'installation en utilisant le régulateur de pression fourni par Amway.

COMMENT L'UTILISATION DE PIÈCES OU D'ACCESSOIRES NON AUTORISÉS AFFECTE-T-ELLE LA PERFORMANCE DE VOTRE PURIFICATEUR D'EAU **eSpring**?

Les affirmations de performance liées au Purificateur d'Eau **eSpring** ont été formulées à la suite d'essais du système complet, tel que mis au point par le fabricant avec une installation et un fonctionnement tels que recommandés par le fabricant. L'utilisation de pièces de rechange ou d'accessoires qui ne sont pas recommandés par le fabricant peut entraîner une diminution de la performance du Purificateur d'Eau.

Amway ne garantit pas la performance de toute pièce ou accessoire n'appartenant PAS au Purificateur d'Eau **eSpring** et n'est pas responsable de tout dommage au Purificateur d'Eau **eSpring** causé par toute pièce ou accessoire n'appartenant PAS au Purificateur d'Eau **eSpring**.

QUE FERA AMWAY SI VOTRE PURIFICATEUR D'EAU **eSpring** S'AVÈRE DÉFECTUEUX?

Si tout Purificateur d'Eau **eSpring** qui n'a été ni modifié, ni soumis à une manipulation abusive, un mauvais usage ou une utilisation abusive s'avère défectueux au cours de la période de garantie, sous réserve d'avis en temps opportun du défaut revendiqué, Amway, à son gré, réparera ou remplacera l'article défectueux à ses frais.

COMMENT ET QUAND DOIS-JE FAIRE UNE RÉCLAMATION EN VERTU DE CETTE GARANTIE LIMITÉE?

Pour tout service aux États-Unis en vertu de cette Garantie Limitée, veuillez communiquer avec la Compagnie Amway par téléphone au 1-800-253-6500 du lundi au vendredi, entre 8 h et minuit, heure de l'Est, AVANT de retourner quoi que ce soit, afin d'obtenir des instructions pour l'envoi et la manutention. Ensuite, retournez le produit signalé comme défectueux à la Health Tech Returns, 4607 44th Street SE Kentwood, Michigan 49512, avec une copie de la facture ou autre preuve d'achat et une brève description du défaut du produit.

Pour tout service au Canada en vertu de cette Garantie Limitée, veuillez communiquer avec la Compagnie Amway Canada par téléphone au 1-800-265-5470 du lundi au vendredi, entre 8 h et minuit, heure de l'Est, AVANT de retourner quoi que ce soit, afin d'obtenir des instructions pour l'envoi et la manutention. Ensuite, retournez le produit signalé comme défectueux à la Compagnie Amway Canada, C.P. 7780, Succursale Bureau Chef, London, Ontario N5Y 5W3 avec une copie de la facture ou autre preuve d'achat et une brève description du défaut du produit.

Aucune réclamation au titre de la garantie ne peut être faite à moins que l'acheteur ait avisé Amway par écrit ou par téléphone du défaut revendiqué dans les 30 jours après sa découverte (mais dans tous les cas, pas plus tard que 30 jours après la fin de la période de garantie applicable.)

Dès réception d'un Purificateur d'Eau **eSpring**[®] signalé comme étant défectueux, Amway déterminera, à son propre gré raisonnable, si le Purificateur d'Eau **eSpring** est défectueux. En acceptant le retour d'un Purificateur d'Eau **eSpring** pour inspection, Amway ne reconnaît pas que le Purificateur d'Eau retourné soit défectueux. Amway prendra en charge les frais d'expédition, aller et retour, pour ce qui concerne la réparation ou le rechange de tout Purificateur d'Eau **eSpring** reconnu comme défectueux durant la période de garantie.

Si, selon Amway, le Purificateur d'Eau **eSpring** n'est pas défectueux, il sera retourné à l'acheteur.

AUTRES RESTRICTIONS IMPORTANTES

Si Amway ne répare pas ou ne remplace pas tout article défectueux dans une période de temps raisonnable, sa responsabilité en vertu de cette Garantie Limitée sera en tout cas limitée au prix d'achat du Purificateur d'Eau **eSpring** défectueux. Sauf tel que prévu au titre des lois fédérales, étatiques ou provinciales, personne n'est autorisé à ou ne peut modifier ou prolonger la garantie fournie dans la présente, renoncer à toute condition et restriction que ce soit de cette Garantie Limitée ou émettre toute autre garantie ou garantie additionnelle que ce soit en ce qui concerne le Purificateur **eSpring**. Tout énoncé contraire n'aura aucun effet, à moins qu'il ne soit fait par écrit et signé par un représentant autorisé d'Amway.

Sous réserve des dispositions des lois fédérales, étatiques ou provinciales, cette Garantie Limitée énonce les recours exclusifs de l'acheteur pour tout défaut du Purificateur d'Eau **eSpring** et LES GARANTIES ÉNONCÉES DANS LA PRÉSENTE REMPLACENT TOUTES LES AUTRES GARANTIES EXPRESSES, IMPLICITES, STATUTAIRES OU AUTRES, SAUF LA GARANTIE OU CONDITION IMPLICITE DE COMMERCIALISABILITÉ, LA GARANTIE OU CONDITION IMPLICITE D'ADAPTATION À UN USAGE PARTICULIER ET TOUTE AUTRE GARANTIE DE NON-EXONÉRATION IMPOSÉE PAR LA LOI FÉDÉRALE, ÉTATIQUE OU PROVINCIALE. AUCUNE GARANTIE DE NON-EXONÉRATION DE LA SORTE, Y COMPRIS MAIS SANS SE LIMITER À LA GARANTIE OU CONDITION DE COMMERCIALISABILITÉ ET LA GARANTIE OU CONDITION D'ADAPTATION À UN USAGE PARTICULIER, DEVRA ÊTRE POUR LES MODALITÉS S'ÉTENDANT AU-DELÀ DE LA DURÉE DE LA GARANTIE LIMITÉE EXPRESSE DÉCRITE CI-DESSUS. Néanmoins, certains États ou certaines provinces n'autorisent pas les restrictions au sujet de la durée de la garantie implicite et donc les restrictions citées ci-dessus peuvent ne pas s'appliquer à votre cas.

Cette Garantie Limitée vous donne des droits légaux spécifiques et vous pouvez aussi bénéficier d'autres droits qui varient d'un état à l'autre ou d'une province à l'autre. Les lois de certaines juridictions n'autorisent pas l'exclusion ou la restriction de certains droits ou recours fournis par de telles lois. Comme cette garantie est sujette à de telles lois, certaines restrictions comprises dans cette Garantie Limitée peuvent ne pas s'appliquer à votre cas.

Les conditions de cette Garantie Limitée sont en sus des garanties statutaires contenues dans les lois étatiques ou provinciales et ne représentent pas de modification ni de diminution de leur portée.

AMWAY NE SERA PAS TENUE RESPONSABLE ENVERS L'ACHETEUR D'ORIGINE OU TOUTE AUTRE PERSONNE DE TOUT DOMMAGE CONSÉCUTIF, ACCESSOIRE, PARTICULIER, EXEMPLAIRE, INDIRECT OU PUNITIF INHÉRENT À TOUT DÉFAUT ET BASÉ SUR LA VIOLATION DE GARANTIE, VIOLATION DE CONTRAT, NÉGLIGENCE, DÉLIT STRICT OU TOUTE AUTRE THÉORIE JURIDIQUE. EN PARTICULIER, ET SANS S'Y LIMITER, AMWAY NE SERA PAS TENUE RESPONSABLE DE BLESSURES CORPORELLES OU MORT, DE DOMMAGES MATÉRIELS, DE PERTE DE PROFITS OU AUTRE DOMMAGE ÉCONOMIQUE, NI DE TOUTE RÉCLAMATION BASÉE SUR UNE CONCEPTION OU FABRICATION PRÉSUMÉE NÉGLIGENTE DE TOUTE MARCHANDISE NI D'OMISSION DE TOUT AVERTISSEMENT À CET ÉGARD.

Certains États ou provinces ne permettent pas l'exclusion ou la limitation de dommages accessoires ou consécutifs et la limitation ci-dessus peut ne pas s'appliquer à votre cas.

Cette Garantie Limitée s'applique aux États-Unis et au Canada.

GARANTIE DE SATISFACTION

Nous répondons de la qualité de nos produits et garantissons votre satisfaction.

Si, pour une raison quelconque, vous n'êtes pas entièrement satisfait de votre achat, vous pouvez le retourner dans les 120 jours suivant l'achat pour obtenir un échange ou un remboursement du prix du produit et de la taxe applicable.

®/Marque de commerce utilisée sous licence par Altacor Inc, © 2010, Altacor

Dist. by/par Amway Corp., Ada, MI 49355 USA/É.-U.

Exclusively from **Amway**



eSpring®

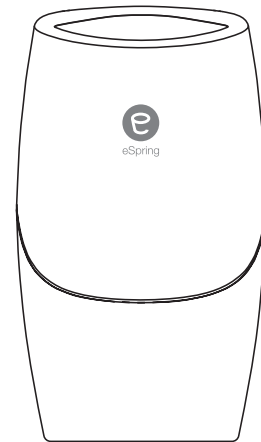

Purificador de Agua eSpring
MANUAL DEL USUARIO

Este producto puede estar protegido por una o más de las siguientes patentes de los Estados Unidos:
5,529,689; 5,573,666; 5,738,780; 6,368,504; 6,436,299; 6,514,420; 6,673,250; 6,806,649;
6,825,620; 6,831,417; 6,917,163; 6,984,320; 7,153,178; 7,170,200; 7,180,248; 7,568,955

CONTENIDO

INTRODUCCIÓN

INSTALACIÓN Y MANTENIMIENTO

MEDIDAS DE SEGURIDAD IMPORTANTES 1

NOTAS IMPORTANTES 1

INSTALACIÓN DEL DESVIADOR ENCIMA DE LA CUBIERTA **(10-0188)**..... 2

PREPARACIÓN DE INSTALACIÓN DEBAJO DE LA CUBIERTA PARA EL DISPOSITIVO SURTIDOR O LA LLAVE..... 3

INSTALACIÓN DE LA LLAVE **eSpring®** DEBAJO DE LA CUBIERTA **(10-0189)** ... 4

INSTALACIÓN DE LA LLAVE QUE NO ES **eSpring** DEBAJO DE LA CUBIERTA **(11-0720)** 5

PANTALLA DEL MÓDULO ELECTRÓNICO 6

LECTURA DE LA PANTALLA DURANTE EL FLUJO DE AGUA TRATADA 6

SOLUCIÓN DE PROBLEMAS 7

CAMBIO DEL CARTUCHO (10-0186) 9

TERMINACIÓN DE LA INSTALACIÓN 10

ACCESORIOS Y REFACCIONES 11

ESPECIFICACIONES 13

SERVICIO AL CLIENTE 13

GARANTÍA LIMITADA 13

GARANTÍA DE SATISFACCIÓN 14

INTRODUCCIÓN

Felicidades por comprar el purificador de agua **eSpring®**. Ha hecho una inversión excelente para usted y su familia y ha dado un paso importante para mejorar la calidad de su agua potable.

Dentro del empaque encontrará el purificador de agua básico con sus partes indicadas y el manual con la tarjeta de registro. **Los componentes del paquete de la llave variarán según el tipo de instalación.** Consulte las secciones específicas de instalación:

- Instalación del desviador por encima de la cubierta **(10-0188)**
- Instalación de la llave **eSpring** debajo de la cubierta **(10-0189)**
- Instalación de la llave que no es **eSpring** o dispositivo surtidor debajo de la cubierta **(11-0720)**

Consulte la ilustración del purificador de agua para ayuda con los nombres de las partes.

INSTALACIÓN Y MANTENIMIENTO

Antes de comenzar la instalación, por favor revise el manual del propietario minuciosamente para garantizar el funcionamiento adecuado de su purificador de agua **eSpring**.

NOTA: Necesitará una toma de corriente para enchufar el adaptador eléctrico. Si necesita instalar una nueva toma de corriente, ésta debe ser instalada por un electricista certificado o con licencia de conformidad con las leyes federales, provinciales, estatales, municipales y locales. La toma de corriente debe contar con corriente eléctrica continua para que el purificador de agua funcione debidamente. En caso de interrupción eléctrica, consulte la página 8.

Para maximizar el rendimiento de su purificador de agua y mantener agua potable de calidad, el cartucho se debe reemplazar una vez al año o en cuanto haya filtrado 1,320 galones (5,000 litros) de agua, lo que ocurra primero. El módulo electrónico verifica la cantidad de agua filtrada y mantiene un registro del tiempo que el cartucho ha estado en servicio. Después de un año o tan pronto como el filtro ha tratado 1,320 galones (5,000 litros) de agua, el módulo electrónico envía una alerta de reemplazo del filtro.

El purificador de agua está diseñado para recibir corriente eléctrica continua para verificar adecuadamente el rendimiento del cartucho.

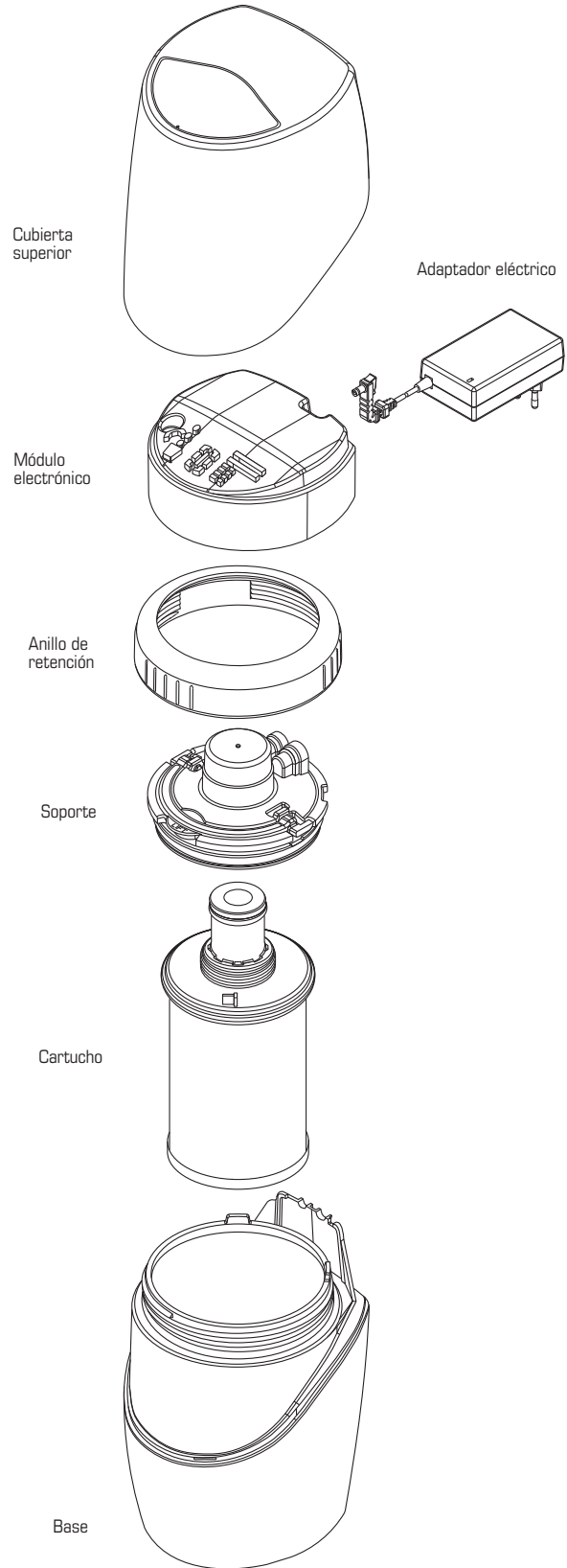

El sistema ha sido Probado y Certificado por NSF Internacional contra los Estándares 42, 53 NSF/ANSI y 55. Probado y Certificado por NSF Internacional contra CSA B483.1. Consulte la Hoja de Datos de Rendimiento con las declaraciones autorizadas.

MEDIDAS DE SEGURIDAD IMPORTANTES



AL USAR UN APARATO ELECTRÓNICO, SIEMPRE SE DEBEN SEGUIR LAS PRECAUCIONES DE SEGURIDAD ELEMENTALES PARA REDUCIR EL RIESGO DE INCENDIOS, CHOGUES ELÉCTRICOS Y/O LESIONES A PERSONAS, INCLUYENDO LAS SIGUIENTES:

1. LEER TODAS LAS INSTRUCCIONES ANTES DE USAR EL PRODUCTO. Si aún tiene preguntas con respecto a la instalación u operación de su purificador de agua **eSpring**[®], comuníquese al número gratuito de Servicio al Cliente, pág. 13.
2. Todas las conexiones de cables deben cumplir con los reglamentos eléctricos locales. Las conexiones eléctricas inadecuadas pueden resultar en riesgo de descargas eléctricas. Consulte a un electricista calificado si tiene duda de que el producto está bien instalado.
3. Para protegerse contra descargas eléctricas, no coloque el cable, adaptador de corriente, la base ni el módulo electrónico en agua ni en otros líquidos.
4. Es necesaria la supervisión cuando un aparato eléctrico es usado por niños o cerca de ellos.
5. Para desconectar el aparato de la electricidad, desenchufe el adaptador de la toma de corriente.
6. Retire el adaptador de la toma de corriente antes de limpiar o realizar el mantenimiento de rutina (por ejemplo, reemplazar el cartucho).
7. No opere ningún dispositivo eléctrico con un cable ni adaptador dañado ni una vez que haya fallado o se haya dañado de alguna manera el dispositivo.
8. Use sólo las refacciones autorizadas por el fabricante. Cualquier defecto o disminución del desempeño causado por el uso de partes o accesorios no autorizados del sistema no está cubierto bajo la garantía limitada, págs. 13-14.
9. No utilice el sistema en exteriores.
10. El dispositivo debe ser suministrado a través de una toma de corriente residual que tiene una operación de corriente residual no superior a 30 mA. La toma de corriente no debe ser situado directamente encima de un fregadero, o en un área donde puede ser afectada por el agua.
11. No permita que el cordón eléctrico cuelgue de la mesa o cubierta ni que toque superficies calientes.
12. Solamente para uso residencial y comercial ligero. No use este dispositivo para ningún otro propósito diferente al previsto.
13. ADVERTENCIA: EL DISPOSITIVO ELÉCTRICO DEBE ESTAR SECO ANTES DE CONECTARLO A LA CORRIENTE ELÉCTRICA Y ESTAR SECO Y SIN GOTERAS DURANTE SU OPERACIÓN.
14. ADVERTENCIA: PARA REDUCIR EL RIESGO DE INCENDIOS O DESCARGAS ELÉCTRICAS, NO INTENTE ABRIR EL MÓDULO ELECTRÓNICO. NO HAY PARTES DENTRO DEL MÓDULO ELECTRÓNICO A LAS QUE EL USUARIO PUEDA DAR SERVICIO.
15. PELIGRO: La conexión inadecuada del adaptador eléctrico puede resultar en riesgo de descargas eléctricas. No modifique el adaptador eléctrico. Si no entra en la toma de corriente, solicite a un electricista calificado que instale la toma de corriente adecuada.
16. PRECAUCIÓN: Inspeccione regularmente las conexiones de plomería para cerciorarse que no haya goteras, ya que las goteras pueden causar daños a la propiedad.
17. Cada vez que la pantalla del módulo electrónico muestre un vaso rojo o teléfono rojo, es porque no hay tratamiento ultravioleta. Comuníquese con Servicio al Cliente, pág. 13.
18. El purificador de agua **eSpring** debe usar el regulador de presión y el controlador de flujo designado para las instalaciones de presión de tubería.
19. El sistema ha sido certificado por la reducción de radón del agua potable a un índice de carga de 15.2 litros (cuatro galones) por día. La certificación no es para otras posibles fuentes de radón, incluso el aire. El sistema no debe usarse con agua potable que contenga radón en niveles mayores de 4000 pCi/L.

No use el sistema con agua microbiológicamente insegura o de calidad desconocida sin la desinfección adecuada antes o después del sistema.

Si su sistema inmunológico está debilitado o en riesgo por razones médicas, usted necesita agua de una pureza excepcional; consulte a su proveedor de atención médica antes de usar el sistema.

NOTAS IMPORTANTES

El Purificador de agua **eSpring** está diseñado para usarse solamente con agua fría y bacteriológicamente adecuada (potable).

1. El sistema ha sido probado y certificado por la NSF Internacional y WQA contra los Estándares NSF/ANSI 42, 53 y 55 como han sido verificadas y fundamentadas. Consulta la hoja técnica de desempeño que muestra el desempeño con respecto a contaminantes individuales y su reducción.
2. Este sistema Clase B cumple el estándar NSF/ANSI 55 y contiene una lámpara ultravioleta que requiere reemplazo a intervalos de conformidad con las instrucciones del fabricante. El dispositivo está diseñado para el tratamiento bactericida complementario de agua desinfectada o de otra fuente que haya sido probada y considerada aceptable para el consumo humano por las agencias estatales y locales de la jurisdicción correspondiente. El sistema está diseñado para reducir solamente los microorganismos molestos no patógenos de ocurrencia normal. Los sistemas Clase B no tienen la finalidad de tratar agua contaminada.
3. La instalación del purificador de agua debe cumplir con las leyes y los reglamentos federales, provinciales, estatales y municipales.
4. Durante su operación normal, si el purificador de agua no ha sido usado por varias horas (por ejemplo durante la noche), deje correr el agua durante 60 segundos antes de usarlo.
5. NO use el purificador de agua con agua tibia ni caliente, ya que ello puede dañarlo.
6. NO LO INSTALE con la tubería a toda presión. Se debe instalar con lo siguiente:
 - Encima del desviador de la cubierta
 - Debajo de la llave **eSpring** de la cubierta
 - Debajo de la cubierta, el dispositivo surtidor o la llave que NO es **eSpring** debe instalarse con el paquete del regulador de presión (CXV3645).
7. A excepción del plomo y otros compuestos, el purificador de agua **eSpring** NO está diseñado para eliminar sustancias inorgánicas solubles como el hierro, el calcio, el magnesio, los nitratos, el arsénico ni los fluoruros.
8. NO deben usarse compuestos de sellado de conexiones de rosca con el purificador de agua.
9. UTILICE SOLAMENTE silicona o lubricantes de uso alimenticio con los empaques del purificador de agua. Cuando limpie, use agua y un detergente líquido ligero para lavar platos.
10. El módulo electrónico, pág. 6, le notificará cuando sea tiempo de reemplazar el cartucho.
11. EL CARTUCHO (MODELO NO. 10-0186) DEBE REEMPLAZARSE POR LO MENOS UNA VEZ AL AÑO. En áreas con agua de muy mala calidad, es posible que observe una disminución en la velocidad del flujo, lo cual indica que el reemplazo del Cartucho puede ser necesario con más frecuencia. Aun cuando la velocidad del flujo no se vea afectada, el cartucho debe reemplazarse en cuanto haya transcurrido un año o cuando haya filtrado 1320 galones (5000 l) de agua, lo que ocurra primero.
12. NOTA: La lámpara UV del cartucho contiene mercurio. Deséchelo de conformidad con las leyes federales, estatales y locales.

RECUERDE: LOS REQUISITOS DE OPERACIÓN, MANTENIMIENTO Y REEMPLAZO SON ESENCIALES PARA QUE ESTE PRODUCTO FUNCIONE DEBIDAMENTE. ES IMPORTANTE QUE SOLAMENTE SE UTILICEN CON ESTE PRODUCTO LOS ELEMENTOS DE REPUESTO QUE SE IDENTIFICAN EN EL PRESENTE MANUAL. LA GARANTÍA LIMITADA NO CUBRE NINGUNA REDUCCIÓN DEL DESEMPEÑO NI DEFECTO CAUSADOS POR EL USO DE PARTES O ACCESORIOS QUE NO SON COMPATIBLES CON EL PURIFICADOR DE AGUA **eSpring**.

Si es residente del estado de Massachusetts, debe adherirse a los códigos de plomería del estado de Massachusetts. Solicite a un plomero certificado que haga la instalación.

También puede obtener información vía Internet en www.espring.com, o comuníquese con Servicio al Cliente:
En Estados Unidos, llame al 1-800-253-6500 de lunes a viernes de 8:00 a.m. a 12:00 a.m. y los sábados de 8:30 a.m. a 5:00 p.m.
En Canadá, llame al 1-800-265-5470 de lunes a viernes de 8:00 a.m. a 12:00 a.m. y los sábados de 8:30 a.m. a 5:00 p.m.

LEA Y GUARDE ESTAS INSTRUCCIONES

INSTALACIÓN DEL DESVIADOR ENCIMA DE LA CUBIERTA (10-0188)

El Purificador de agua eSpring® descansa sobre la cubierta de su cocina con el desviador y manguera conectado directamente a la llave del fregadero. No funciona con grifos rociadores desmontables. La manguera debe reemplazarse cada dos años.

NOTA: Conecte el desviador a una llave que suministre AGUA POTABLE FRÍA al purificador de agua. NO DEJE QUE CORRA AGUA CALIENTE POR EL PURIFICADOR DE AGUA.

Asegúrese de tener todos los componentes necesarios antes de comenzar la instalación (Fig. 1).

- Desviador
- Manguera
- 3 adaptadores para la llave
- 2 soportes para la manguera
- 2 cintas de amarre
- Herramienta de remoción de manguera

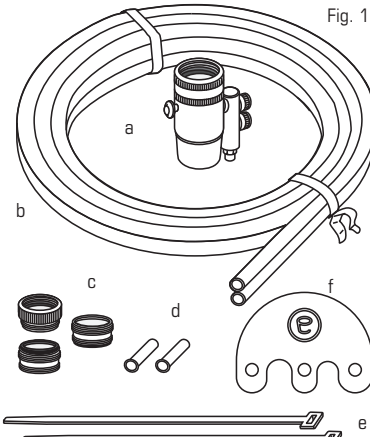

Fig. 1

CONEXIÓN DEL DESVIADOR

- Destornille** para quitar el aireador (rejilla metálica) y la arandela del extremo de la llave (Fig. 2).

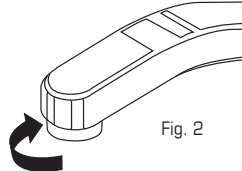

Fig. 2

- Existen tres opciones para conectar el desviador a la llave.
 - Coloque** el desviador en la llave y **enrosque a mano** el cuello texturizado en dirección opuesta a las manecillas del reloj hasta que quede fijo (Fig. 3).
 - Si no cabe, **conecte** el adaptador texturizado adecuado con rosca interna y arandela en el extremo de su llave (Fig. 4).
 - Si las roscas de su llave son internas, **conecte** el adaptador adecuado con rosca externa al extremo de su llave (Fig. 5).

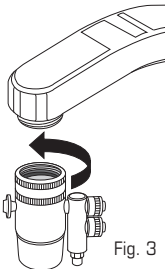

Fig. 3

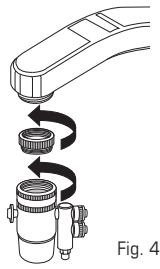

Fig. 4

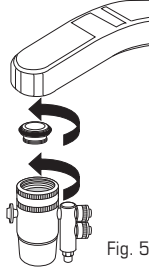

Fig. 5

CONEXIÓN DE LA MANGUERA CON EL DESVIADOR

- Destornille** para quitar las tuercas texturizadas (Fig. 6).
- Con las roscas hacia afuera, **empuje** la tuerca grande sobre el tubo grande y la tuerca pequeña sobre el tubo pequeño de la manguera (Fig. 7).

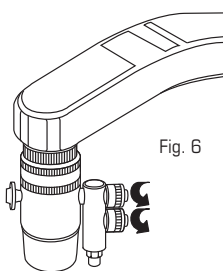

Fig. 6

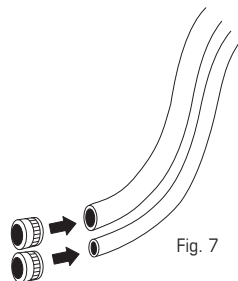

Fig. 7

- Presione firmemente** el tubo grande de la manguera sobre el conector grande y el tubo pequeño sobre el conector pequeño (Fig. 8).

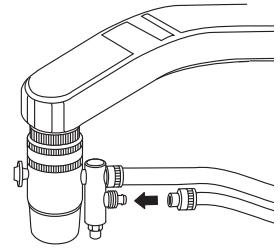

Fig. 8

- Enrosque** las tuercas en los conectores y **apriete a mano** (Fig. 9). Use las cintas de amarre para **fijar** la manguera a la llave.

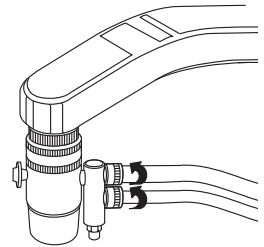

Fig. 9

CONEXIÓN DE LA MANGUERA EN EL PURIFICADOR DE AGUA Y BÚSQUEDA DE GOTERAS

****CERCIÓRESE DE QUE LA UNIDAD NO ESTÉ ENCHUFADA EN UNA TOMA DE CORRIENTE.**

- Coloque** el purificador de agua eSpring en el lugar deseado, de modo que la manguera alcance el purificador de agua desde la llave y el adaptador eléctrico alcance una toma de corriente con corriente eléctrica continua (Fig. 10).

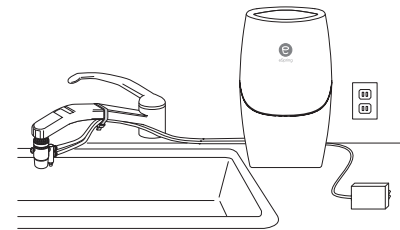

Fig. 10

- Quite** la cubierta superior del purificador de agua ①. Desmonte el módulo electrónico ② (Fig. 11).

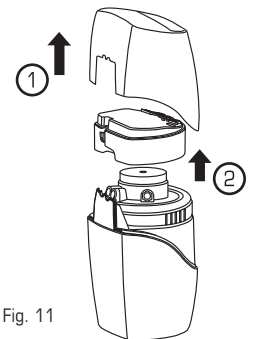

Fig. 11

- Si la manguera es muy larga, use un cuchillo filoso para **cortar** los tubos a la misma longitud donde **NO ESTÉN UNIDOS**. Asegúrese de que el corte sea recto para formar un extremo liso en los tubos (Fig. 12).

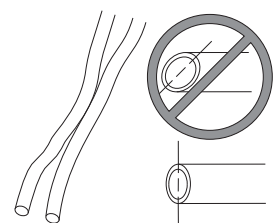

Fig. 12

4. **Coloque** cada tubo del desviador sobre el diagrama. Use una pluma para **marcar** una línea a lo ancho de los tubos y a la altura de las flechas. **Empuje** los soportes de la manguera hacia los tubos respectivos hasta que queden al ras con el extremo de los tubos (Fig. 13).

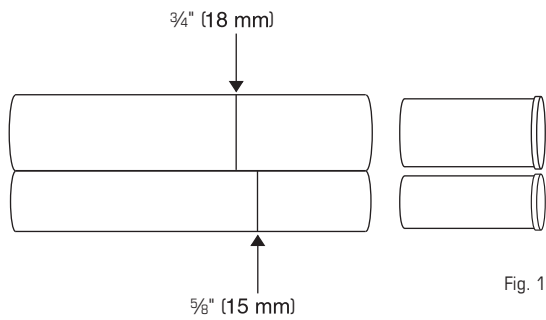

Fig. 13

5. **Inserte** cada tubo en el lugar correspondiente del soporte hasta llegar a las marcas o que desaparezcan las marcas (Fig. 14).

NOTA: Sentirá resistencia antes de que la manguera esté totalmente instalada.

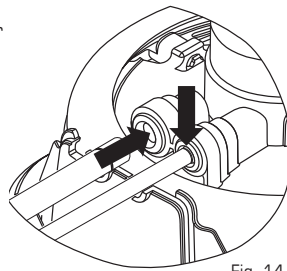

Fig. 14

6. El desviador controla el flujo de agua según la posición del perno.

- Perno **extraído**; agua tratada (Fig. 15A).
- Perno **insertado**; agua sin tratar (Fig. 15B).

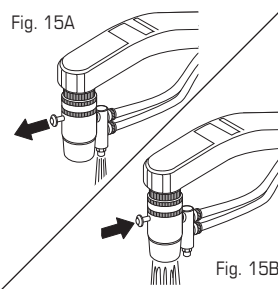

Fig. 15B

7. **Abra** la llave del agua fría y **extraiga** el perno del desviador.

NOTA: Tardará un tiempo corto para que el agua sature el cartucho y fluya del desviador. Deje correr el agua 5 galones (20 litros) (aproximadamente 5 a 15 minutos) para eliminar las bolsas de aire y el polvo de carbón. Si el agua no es clara, consulte la sección de Solución de problemas, pág. 8

8. **Asegúrese de que** no hayan señales de goteras en ninguna de las conexiones del desviador ni de la manguera (Fig. 16). Si encuentra goteras o burbujas, consulte la sección de Solución de problemas (pág. 7).

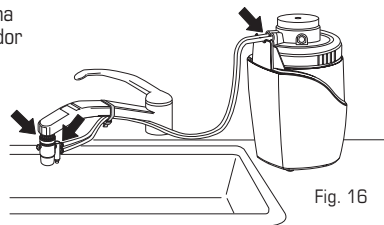

Fig. 16

9. **Cierre** la llave del agua y **empuje** el perno hacia adentro después de cada uso.

NOTA: Durante el uso periódicamente revisa el sistema en busca de fugas.

10. Vaya directamente a **TERMINACIÓN DE LA INSTALACIÓN**, pág. 10.

PREPARACIÓN DE INSTALACIÓN DEBAJO DE LA CUBIERTA PARA EL DISPOSITIVO SURTIDOR O LA LLAVE

Esta instalación utiliza una llave separada **eSpring**® montado en la cubierta o cualquier dispositivo surtidor o llave de una sola línea que NO sea **eSpring**. Con el purificador de agua **eSpring** debajo de la cubierta, estas instalaciones permiten aprovechar al máximo el espacio de la cubierta sin una manguera visible.

La tubería del agua fría debe ser modificada para proporcionar una manguera de 3/8" (9.5 mm) de diámetro externo x 1/4" (6.4 mm) de diámetro interno, ya sea de plástico o de metal, para conectar la llave auxiliar o el dispositivo surtidor (Fig. 17).

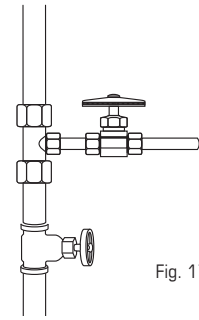

Fig. 17

NOTA: Necesitará una toma de corriente para enchufar el adaptador eléctrico. Si necesita instalar una nueva toma de corriente, ésta debe ser instalada por un electricista certificado o con licencia de conformidad con las leyes federales, provinciales, estatales, municipales y locales. La toma de corriente debe contar con corriente eléctrica continua para que el purificador de agua funcione debidamente. En caso de interrupción eléctrica, consulte la pág. 8.

RECOMENDACIONES

- Contrate a un plomero si no está seguro de cómo modificar la plomería e instalar la llave.**
- Determine** el tipo y el tamaño de la tubería entre la línea del agua fría y la llave de la cocina que necesitará. **Tome** una fotografía digital de su suministro de agua fría para usar como guía en la ferretería y comprar las partes apropiadas para la instalación.
- Instale una T en la línea de suministro de agua fría y una válvula de cierre separada en la T antes de hacer la conexión de la llave auxiliar o dispositivo surtidor. Esto permitirá lavar y enjuagar el purificador de agua durante los cambios de cartucho.
 - Todos los accesorios y válvulas deberán estar aprobados para su uso en aplicaciones de agua potable a presión.
 - Deberá comprar casquillos de plástico para conectar los tubos de plástico a los aditamentos de compresión de metal (que vienen con casquillos de metal para conexiones a tubería de metal).
- Seleccione** un lugar para la llave o el dispositivo surtidor. Es posible que ya exista un hueco adicional tapado en el borde de su fregadero para un rociador, dosificador de jabón o llave adicional que se puede usar para instalar la llave. Si necesita remover el rociador conectado, éste tendrá que sellarse debidamente. (Consulte su ferretería local para obtener ayuda.)
 - Para la llave **eSpring**: Si necesita un nuevo orificio, deberá ser de 1 1/4" (32 mm) a 1 1/2" (38 mm) de diámetro, menos de 3 15/16" (100 mm) desde el fregadero y por lo menos 1 1/4" (32 mm) desde la pared. Antes de perforar, asegúrese de que quede suficiente espacio debajo del fregadero o cubierta para acomodar la llave y para hacer las conexiones al purificador de agua **eSpring**.
 - Para el dispositivo surtidor o llave que NO sea **eSpring**, siga las instrucciones del fabricante.

NOTA: Para cubiertas sólidas se recomienda usar una sierra perforadora de hoja doble muy filosa y comenzar haciendo un orificio guía. Si tiene un fregadero de porcelana o cerámica o una cubierta de azulejo, se recomienda solicitar ayuda profesional para taladrar adecuadamente.

ADVERTENCIA: Debido a la posibilidad de descarga eléctrica o electrocución, tenga mucho cuidado al operar un taladro eléctrico u otras herramientas eléctricas cerca del fregadero. Evite el contacto con el agua o la humedad en todo momento.

Continúe con la instalación de la llave

- Llave auxiliar **eSpring** debajo de la cubierta, pág. 4.
- Dispositivo surtidor o llave que NO es **eSpring** debajo de la cubierta, pág. 5.

Si es residente del estado de Massachusetts, debe adherirse a los códigos de plomería del estado de Massachusetts. Solicite a un plomero certificado que haga la instalación.

INSTALACIÓN DE LA LLAVE eSpring® DEBAJO DE LA CUBIERTA (10-0189)

REVISE TODAS LAS INSTRUCCIONES PARA VERIFICAR QUE TENGA TODAS LAS PARTES Y HERRAMIENTAS ANTES DE EMPEZAR.

Componentes de la llave auxiliar eSpring (Fig. 18):

- a. Canaleta
- b. Tapa de canaleta
- c. Estructura de la llave auxiliar con tubos rojos, verdes y azules,
- d. Arandela de goma
- e. Arandela de metal
- f. Tuerca de mariposa
- g. Conector de suministro con controlador de flujo
- h. Herramienta de remoción de manguera

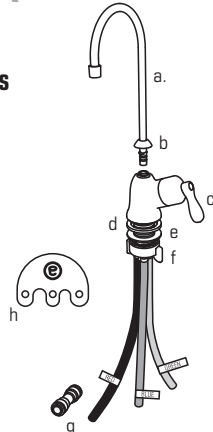

Fig. 18

NOTA: El Conector se debe usar en todas las instalaciones.

1. a) **Coloque** los tubos ROJO y VERDE encima del diagrama y coloque el tubo AZUL en la parte inferior. Use una pluma para **marcarlos** a la altura de las flechas (Fig. 19).
- b) Use una regla o **coloque** el tubo desde el suministro de agua fría en la parte superior del diagrama y **marque** una línea a $\frac{3}{4}$ " (18 mm) o a la altura de la flecha (Fig. 19).

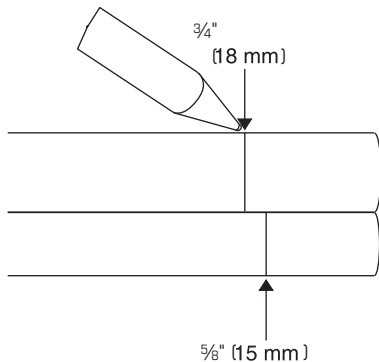

Fig. 19

2. **Presione** la canaleta de la llave sobre la estructura principal de la misma ① y atornille la tapa de canaleta en la estructura de la llave ②. **Destornille** la tuerca de mariposa y arandela de metal para quitarlas, dejando la arandela de goma contra la estructura de la llave (Fig. 20).

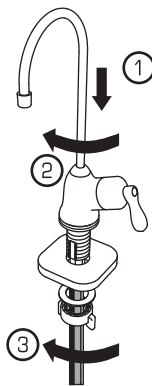

Fig. 20

3. **A la vez que sostiene** la arandela de goma en su lugar contra la estructura de la llave, baje el vástago de la llave eSpring y los tubos por el orificio en la cubierta o borde del fregadero ①. Con un ayudante que sostenga la llave en su lugar, **alcance** por debajo de la cubierta y **deslice** la arandela de metal y la tuerca de mariposa en la llave roscada ②. **Coloque** la llave en la orientación deseada y **ajuste** la arandela de metal y la tuerca de mariposa para fijar la llave en su lugar ③ (Fig. 21).

NOTA: Si la llave permanece floja, es posible que necesite un espaciador adicional. Consulte la lista de componentes de servicio, pág. 11

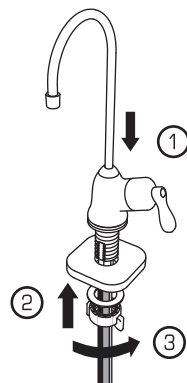

Fig. 21

4. **Quite** la cubierta superior del purificador de agua ①. Desmonte el módulo electrónico ② (Fig. 22).

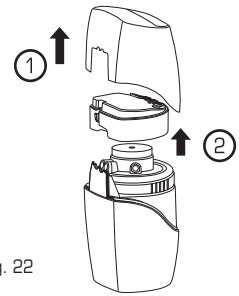

Fig. 22

5. **Inserte** los tubos VERDE y AZUL conectados a la llave auxiliar eSpring en las ubicaciones correspondientes en el soporte (Fig. 23).

NOTA: Sentirá resistencia antes de que los tubos estén totalmente instalados. Cerciñese de que los tubos estén bien insertados hasta que lleguen a las marcas o que las marcas desaparezcan en cada una de las conexiones de tubos de los pasos 5 y 6.

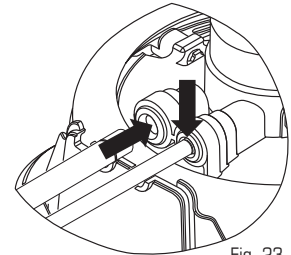

Fig. 23

6. **Conecte** el tubo del suministro de agua fría al lado de la rejilla del conector de suministro ①. La flecha dentro del círculo muestra la dirección del flujo del agua ②. Inserte el tubo ROJO conectado a la llave auxiliar en el extremo opuesto del conector de suministro ③ (Fig. 24).

NOTA: Debe usar el conector de suministro (Fig. 18, parte c) entre la válvula en el suministro de agua y la llave eSpring.

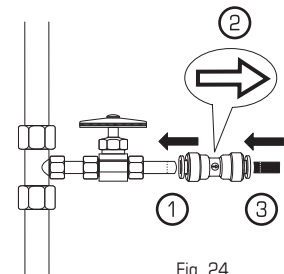

Fig. 24

7. **Abra** la llave eSpring. ① **Abra** la válvula de cierre del suministro de agua fría para empezar a correr el agua por el purificador de agua ② (Fig. 25).

NOTA: Tardará un tiempo corto para que el agua sature el cartucho y fluya del desviador. Deje correr el agua 5 galones (20 litros) (aproximadamente 5 a 15 minutos) para eliminar las bolsas de aire y el polvo de carbón. Si el agua no es clara, consulte la sección de Solución de problemas, pág. 8

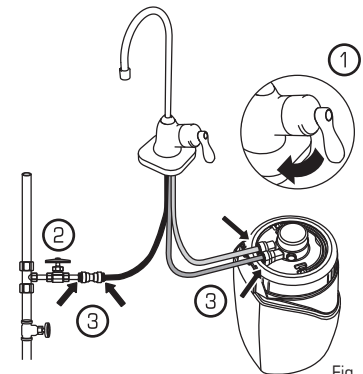

Fig. 25

8. **Cierre** la llave auxiliar eSpring y revise si hay señales de goteras en todas las conexiones de la manguera ③ (Fig. 25). Si encuentra goteras o burbujas, consulte la sección de Solución de problemas (pág. 7).

NOTA: Compre 10-1398 para usar con la instalación en un refrigerador u otro dispositivo secundario.

9. **Vaya a TERMINACIÓN DE LA INSTALACIÓN, pág. 10.**

Si es residente del estado de Massachusetts, debe adherirse a los códigos de plomería del estado de Massachusetts. Solicite a un plomero certificado que haga la instalación.

INSTALACIÓN DEBAJO DE LA CUBIERTA DE LA LLAVE QUE NO ES eSpring® (11-0720)

REPASE TODAS LAS INSTRUCCIONES PARA EL DISPOSITIVO SURTIDOR O LLAVE QUE NO ES eSpring PARA ASEGURARSE DE TENER TODAS LAS PARTES Y HERRAMIENTAS ANTES DE LA INSTALACIÓN.

1. Instale el dispositivo surtidor o llave auxiliar de acuerdo a las instrucciones del fabricante.
2. Siga los pasos de preparación para cualquier dispositivo surtidor o llave en la pág. 3.

3. Repase la bolsa con la etiqueta CXV3645, la cual contiene los componentes que se usan en las instalaciones que NO son eSpring (Fig. 26).

- a. Conector de suministro
 - b. Regulador de presión
 - c. Manguera de entrada
 - d. Manguera de salida
 - e. Herramienta de remoción de manguera
 - f. Conector en T
 - g. Conector reductor de manguera
- * Llave no incluida

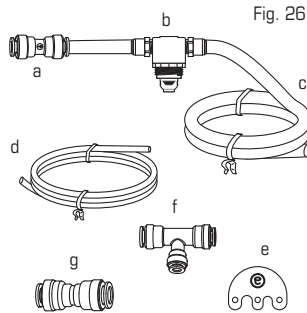

4. a) **Coloque** el tubo rojo del ensamblaje del regulador de presión en la parte superior del diagrama y coloque el tubo azul en la parte inferior. Use una pluma para **marcarlos** a la altura de las flechas (Fig. 27). (Estos extremos se conectarán con el purificador de agua).

- b) **Coloque** el extremo no marcado del tubo azul encima del diagrama y **marque** una línea a 3/4" (18 mm). (Fig. 27).

- c) **Coloque** el tubo de suministro de agua fría encima del diagrama y **marque** una línea a 3/4" (18mm) o a la altura de la flecha (Fig. 27).

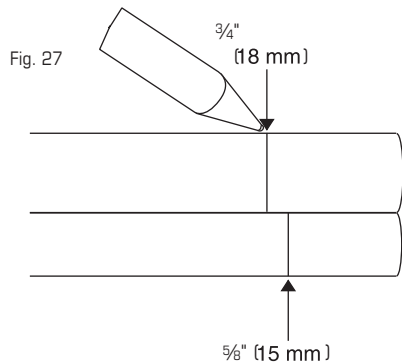

5. **Quite** la cubierta superior del purificador de agua ①. Desmonte el módulo ② electrónico (Fig. 28).

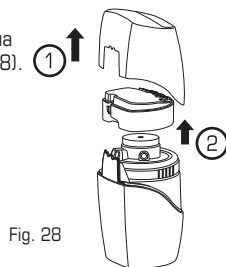

6. Conecte el tubo del suministro de agua fría al lado de la rejilla del conector de suministro en el ensamblaje del regulador de presión ①. La flecha dentro del círculo muestra la dirección del flujo del agua ② (Fig. 29).

NOTA: Los componentes suministrados (Fig. 29) deben usarse entre la válvula en el suministro de agua y el purificador de agua eSpring.

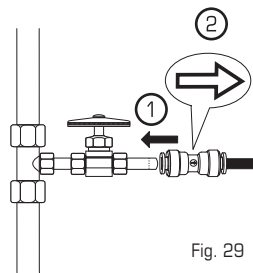

7. **Inserte** el tubo ROJO del ensamblaje del regulador de presión en el orificio grande del soporte. **Inserte** el extremo del tubo AZUL marcado a 5/8" (15 mm) en el orificio pequeño del soporte (Fig. 30).

NOTA: Sentirá resistencia antes de que los tubos estén totalmente instalados. Cerciérese de que los tubos estén bien insertados hasta que lleguen a las marcas o que las marcas desaparezcan, como comprobación en cada una de las conexiones de tubos de los pasos 7 y 8.

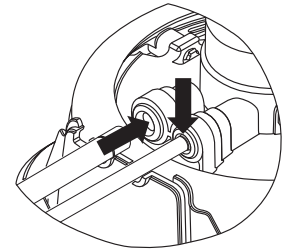

8. El otro extremo del tubo AZUL marcado a 3/4" (18 mm) se conecta con el dispositivo surtidor o la llave que NO es eSpring al insertar el tubo AZUL en el conector reductor de la manguera. Siga las instrucciones de instalación del fabricante para conectar el otro extremo del conector en el dispositivo surtidor o la llave (Fig. 31A).

NOTA: Para instalación con el refrigerador o un dispositivo secundario, utilice el conector en T en lugar del conector reductor de manguera (Fig. 31B).

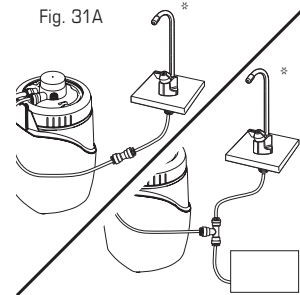

9. **Abra** el dispositivo surtidor o llave que NO es eSpring. ① **Abra** la válvula de cierre del suministro de agua para hacer ② que comience a correr el agua por el Sistema de tratamiento de agua (Fig. 32).

NOTA: Tardará un tiempo corto para que el agua sature el cartucho y fluya del desviador. Deje correr el agua 5 galones (20 litros) (aproximadamente 5 a 15 minutos) para eliminar las bolsas de aire y el polvo de carbón. Si el agua no es clara, consulte la sección de Solución de problemas, pág. 8

10. Cierre la llave del dispositivo surtidor o la llave que NO es eSpring y asegúrese de que no hayan goteras en las conexiones de la manguera ③ (Fig. 32). Si encuentra goteras o burbujas, consulte la sección de Solución de problemas (pág. 7).

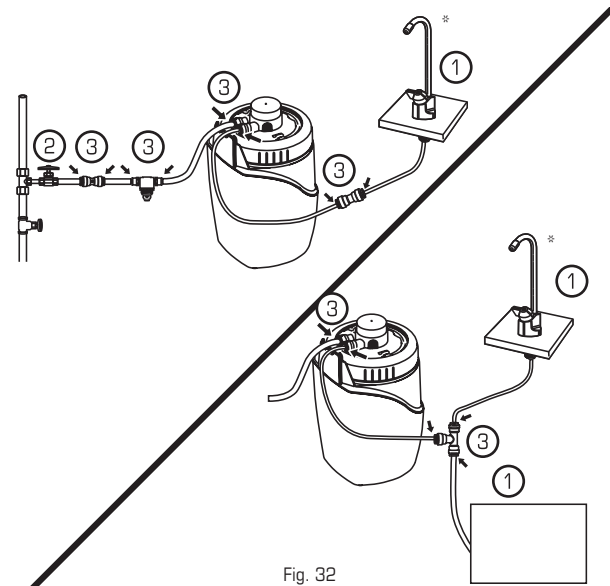

11. **Vaya directamente a TERMINACIÓN DE LA INSTALACIÓN, pág. 10.**

Si es residente del estado de Massachusetts, debe adherirse a los códigos de plomería del estado de Massachusetts. Solicite a un plomero certificado que haga la instalación.

SOLUCIÓN DE PROBLEMAS

Para información más detallada de resolución de problemas, comuníquese con Servicio al Cliente:
 En Estados Unidos, llame al 1-800-253-6500 de lunes a viernes de 8:00 a.m. a 12:00 a.m. y los sábados de 8:30 a.m. a 5:00 p.m.
 En Canadá, llame al 1-800-265-5470 de lunes a viernes de 8:00 a.m. a 12:00 a.m. y los sábados de 8:30 a.m. a 5:00 p.m.

	PROBLEMA	CAUSA	SOLUCIONES
GOTERAS - DESVIADOR	Goteras en el desviador.	Los tubos de la manguera no se insertaron totalmente en los conectores.	Los tubos de la manguera tienen que empujarse completamente en los conectores y las tuercas se tienen que ajustar a mano, pág. 2, Fig. 9.
		Las tuercas no se ajustaron lo suficiente.	
		Las conexiones en la llave y/o el adaptador están flojas.	Ajuste todas las conexiones entre la llave y el desviador. Si persisten las fugas, comuníquese con Servicio al Cliente, pág. 2.
	El agua gotea en el perno del desviador.	Sello interno dañado.	Comuníquese con Servicio al Cliente para ordenar un desviador de repuesto, pág. 12, WTI-0651.
El agua fluye simultáneamente de los puertos de agua tratada y sin tratar del desviador.	El perno del desviador no se cierra después de cada uso.	Siga las instrucciones de uso para el desviador; pág. 3, Fig. 14A y B.	
	Sello interno dañado.	Comuníquese con Servicio al Cliente para ordenar un sello de repuesto.	
GOTEO DE AGUA - LLAVE AUXILIAR eSpring®	Goteras alrededor de las conexiones en el conector de suministro con controlador de flujo.	El extremo de la manguera no se cortó de manera uniforme.	- Quitar la manguera del conector, pág. 9, Fig. 32. - Corte e instale los tubos, pág. 2, Fig. 11; pág. 3, Fig. 13. NOTA: Si la manguera es demasiado corta, comuníquese con Servicio al Cliente para solicitar otra manguera y conector de empalme.
		Manguera dañada en la superficie.	
		La manguera no se insertó lo suficiente.	- Remover la manguera, pág. 9, Fig. 32. - Marcar la manguera, pág. 4, Fig. 18. - Instalar la manguera, pág. 4, Fig. 21.
	Goteras en la conexión de la manguera con la llave.	Conexión dañada.	Comuníquese con Servicio al Cliente para reemplazar un conector de suministro, pág. 11, WTI-0651.
	El agua gotea continuamente desde el extremo de la canaleta.	Sello interno dañado.	Use el sitio web para ordenar el conjunto de llave, 10-0663.
	El agua gotea en la conexión de la canaleta con la estructura de la llave	La canaleta no está totalmente insertada. Empaque dañado en la canaleta.	- Quite la canaleta, pág. 4, Fig. 19. - Inspeccione los empaques. - Reinserte la canaleta y verifique que no haya goteras, pág. 4, Fig. 19. Si persiste la fuga, comuníquese con Servicio al Cliente.
GOTERAS - OTRAS LLAVES/DISPOSITIVOS SURTIDORES	Gotera alrededor de las conexiones de la manguera en el conector de suministro con el controlador de flujo, el conector de la llave y el regulador de presión.	El extremo de la manguera no se cortó de manera uniforme.	- Quitar la manguera del conector, pág. 9, Fig. 32. - Corte e instale los tubos, pág. 2, Fig. 11; pág. 3, Fig. 13. NOTA: Si la manguera es demasiado corta, comuníquese con Servicio al Cliente para solicitar otra manguera y conector de empalme.
		Manguera dañada en la superficie.	
		La manguera no se insertó lo suficiente.	- Remover la manguera, pág. 9, Fig. 32. - Marcar la manguera, pág. 5, Fig. 25. - Instalar la manguera, pág. 5, Fig. 27.
	El agua gotea en la conexión roscada o en la estructura el regulador de presión.	Regulador de presión dañado.	Comuníquese con Servicio al Cliente para reemplazar el regulador de presión, pág. 12, WTI-0430.
EL AGUA GOTEA EN LA UNIDAD	Goteras alrededor de las conexiones de los tubos de la manguera en el soporte.	Soportes de los tubos no instalados. (Desviador solamente)	- Remover la manguera, pág. 9, Fig. 32. - Ubique e instale los soportes de los tubos de la manguera, pág. 3, Fig. 12. - De ser necesario, llame al Servicio al Cliente para ordenar los soportes de los tubos de la manguera, pág. 12, WTI-0432.
		Los tubos se cortaron en la unión. (Desviador solamente)	- Remover la manguera, pág. 9, Fig. 32.
		Los tubos de la manguera no se cortaron de manera uniforme o totalmente.	- Vuelva a cortar e instalar los tubos de la manguera, pág. 2, Fig. 11; pág. 3, Fig. 12-13. NOTA: Si la manguera es demasiado corta, comuníquese con Servicio al Cliente para solicitar otra manguera y conector de empalme.
		Manguera dañada en la superficie.	
	Goteras en el soporte. Anillo de retención o base.	Los tubos no están insertados totalmente o no están bien fijados en las muescas de la parte posterior de la unidad.	- Remover la manguera, pág. 9, Fig. 32. - Marcar la manguera, pág. 3, Fig. 12. - Instalar la manguera, pág. 3, Fig. 13.
		El Soporte no está presionado totalmente sobre la base.	- Vuelva a colocar el soporte, pág. 9, Figs. 33, 34, 36 y 38.
		El Anillo de retención no está enroscado hasta el tope.	- Vuelva a ensamblar el anillo de retención, pág. 10, Fig. 39. - Vuelva a ensamblar el purificador de agua, pág. 10, Figs. 40-47.
		Hay basura en el sello del empaque con la base.	Quite la basura que encuentre en el empaque, pág. 9, Fig. 36.
		Empaque dañado.	Comuníquese con Servicio al Cliente para ordenar un empaque de repuesto, pág. 11, WTI-0426.
		El cartucho no está totalmente enroscado en el soporte.	Vuelva a instalar el cartucho en el soporte, pág. 9, Fig. 37.
		Soporte defectuoso.	Comuníquese con Servicio al Cliente para ordenar un soporte de repuesto, pág. 11, WTI-0706.
	Cartucho dañado.	Comuníquese con Servicio al Cliente para ordenar un cartucho de repuesto, pág. 11, 10-0186.	
	El agua gotea en el dispositivo surtidor o en la llave que NO es eSpring.	Conexión inadecuada.	- Repase las instrucciones del fabricante.
Dispositivo surtidor/llave dañada.		- Comuníquese con el fabricante.	

SOLUCIÓN DE PROBLEMAS

	PROBLEMA	CAUSA	SOLUCIONES
VELOCIDAD DEL FLUJO DE AGUA REDUCIDA	Ha disminuido la velocidad del flujo de agua del desviador.	La rejilla del suministro está obstruida.	Limpe la rejilla del agua tratada con un cepillo.
		La rejilla de salida de agua tratada está obstruida.	Destornille la salida del agua tratada y limpie la rejilla con un cepillo.
	La velocidad del flujo de agua que sale de la llave eSpring® ha disminuido o fue baja inicialmente.	La válvula de cierre del agua fría no está totalmente abierta.	Verifique que la(s) válvula(s) de cierre esté(n) totalmente abierta(s).
		Conector de suministro instalado incorrectamente (mira hacia la dirección incorrecta).	Revise la instalación, pág. 4, Fig. 22.
		La rejilla del conector de suministro con controlador de flujo puede estar obstruida.	- Cierre el suministro de agua fría y drene el agua de la tubería abriendo la llave. - Retire el tubo del lado de la rejilla del conector de suministro con controlador de flujo del tubo de suministro de agua fría, pág. 9, Fig. 32; pág. 4, Fig. 22. - Limpie la rejilla con un cepillo y vuelva a insertar el tubo, pág. 4, Fig. 21.
Si ninguna de las soluciones anteriores funcionó, es posible que el cartucho esté obstruido con tierra debido a un alto contenido de partículas en el agua.	Consulte el sitio web para ordenar un cartucho de repuesto o comuníquese con Servicio al Cliente, pág. 11, 10-0186.		
La velocidad del flujo de agua de otro dispositivo surtidor/llave que NO es eSpring ha disminuido.	Regulador de presión dañado.	Comuníquese con Servicio al Cliente para reemplazar el regulador de presión, pág. 12, WTI-0430.	
EL OLOP, SABOR O APARIENCIA DEL AGUA TRATADA HA CAMBIADO	El agua sabe a moho.	No se ha usado el sistema lo suficiente. Se recomienda el uso diario o por lo menos varias veces en un período de 2 semanas.	Deje correr el agua 3 minutos adicionales antes de usar. - Si no se resuelve el problema, desinfecte la base de la unidad. Retire el cartucho y vierta una cucharadita (5 ml) de blanqueador casero en una taza de agua fría. Vierta la solución en la base y llene 1/4 con agua fría. Vuelva a instalar el cartucho y la manguera (instrucciones de reemplazo, págs. 9-10). Espere 10 minutos. Deje correr el agua por el sistema durante por lo menos 5 minutos antes de usarlo. Si no resuelve el problema, consulte el sitio web para ordenar un cartucho de repuesto, pág. 10-0186.
		El cartucho no se secó antes de almacenarlo fuera del sistema durante más de 1 mes.	
		El cartucho en el sistema no se ha utilizado durante más de un mes.	
	El agua está anaranjada.	Alto contenido de hierro.	El cartucho no está diseñado para eliminar hierro. Usar un filtro de hierro antes del sistema puede extender el ciclo de vida útil del cartucho.
	El agua huele a huevo podrido.	Hay bacterias reductoras de azufre en el suministro de agua.	NOTA: El Cartucho no está diseñado para eliminar azufre, la siguiente solución es solamente temporal: Desinfecte la base de la unidad. Retire el cartucho y vierta una cucharadita (5 ml) de blanqueador casero en una taza de agua fría. Vierta la solución en la base y llene 1/4 con agua fría. Vuelva a instalar el cartucho y la manguera (instrucciones de reemplazo, págs. 9-10). Espere 10 minutos. Deje correr el agua por el sistema durante por lo menos 5 minutos antes de usarlo. Si no resuelve el problema, consulte el sitio web para ordenar un cartucho de repuesto, pág. 10-0186.
	Sedimento o partículas blancas ocasionales en el agua (hielo opaco o película blanca en el agua hervida).	Hay carbonato de calcio en el suministro de agua.	El cartucho no está diseñado para eliminar carbonato de calcio. La condición es normal y no requiere ninguna acción.
	El agua no se retira después de dejarla correr	Aire atrapado o no se ha dejado correr el agua lo suficiente.	Deje correr el agua nuevamente 5 galones (20 litros) (aproximadamente 5 a 15 minutos) dos veces más. Si aún no se retira, comuníquese con Servicio al Cliente para reemplazar el cartucho, pág. 11, 10-0186.
Todavía hay agua.	Cartucho dañado.	Comuníquese con Servicio al Cliente para reemplazar el cartucho, pág. 11, 10-0186.	
<p>Si tiene preguntas sobre cambios en la pantalla, consultar la tabla en la pág. 6. A continuación encontrará algunos problemas comunes sobre cambios en la pantalla del sistema del purificador de agua. Vea la pantalla a la vez que trata de identificar el problema.</p>			
LA PANTALLA NO ESTÁ FUNCIONANDO ADECUADAMENTE	No hay luces en la pantalla.	El purificador de agua no está conectado a una toma de corriente con corriente eléctrica continua.	Conecte el purificador de agua a una toma de corriente con corriente continua. Conecte una luz nocturna para verificar que la toma de corriente tenga electricidad.
		Interrupción de electricidad.	NO use el purificador de agua hasta que regrese la electricidad.
		El módulo electrónico no está funcionando apropiadamente.	Consulte la gráfica de la pantalla del módulo electrónico en la pág. 6 o comuníquese con Asistencia al Cliente, pág. 13, para ayuda.
		El adaptador eléctrico no está bien instalado.	Verifique que el adaptador eléctrico esté totalmente instalado en la parte posterior del módulo electrónico y que el enchufe esté bien conectado a la toma de corriente.
ALARMAS AUDIBLES	El purificador de agua emite sonidos continuamente.	Las gotas de agua no son constantes o no corren durante el flujo de agua tratada.	Soprote dañado. Llame a Servicio al Cliente, pág. 13, para reemplazo.
		La cubierta superior está desprendida o floja.	Verifique que el botón de liberación del cable esté en la hendidura de la parte posterior del purificador de agua y vuelva a colocar la cubierta superior (instrucciones en la pág. 12, Figs. 48-49).
		El cartucho no está funcionando apropiadamente.	El cartucho no está enroscado en su lugar, pág. 11, Fig. 41. Si no, comuníquese con Servicio al Cliente, pág. 13, para obtener ayuda; es posible que el cartucho deba ser reemplazado.
		El cartucho nuevo no se drenó totalmente antes de conectar el purificador de agua.	Desconecte el purificador de agua. Deje correr el agua del cartucho durante 5 minutos. Vuélvalo a conectar.
El módulo electrónico no está funcionando apropiadamente.	Desconecte el purificador de agua. Espere 5 minutos. Vuélvalo a conectar. El módulo electrónico podría necesitar reemplazo; use el sitio web para ordenar un repuesto, pág. 11, WTI-0417.		

CAMBIO DEL CARTUCHO (10-0186)

Consulte la ilustración del purificador de agua eSpring® para ayudarse con los nombres de las partes (vea el interior de la portada).

1. Desconecte el adaptador eléctrico de la toma de corriente.

2. **Apague** el purificador de agua.

a) Si está usando el desviador, **cierre** la llave de la cocina y coloque el purificador de agua en el fregadero. Quite el perno del desviador para drenar el agua (Fig. 33A).

b) Si está usando una llave auxiliar, **cierre** el suministro de agua fría con la válvula de cierre ①. Abra la llave para drenar el agua y **déjela abierta** ②. Coloque toallas alrededor de la base del purificador de agua (Fig. 33B).

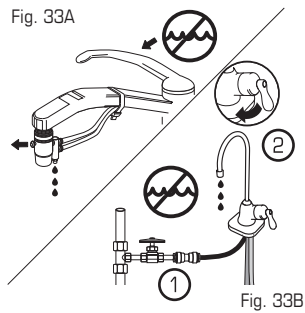

3. **Desmonte** la cubierta superior

①. Desmonte el módulo electrónico
②. Luego, quite la herramienta de remoción de la manguera ③ (Fig. 34).

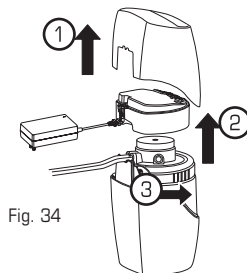

4. **Dibuje** una línea con una pluma en la parte superior de cada tubo donde se conecta cada uno a los anillos del purificador de agua. (Fig. 35).

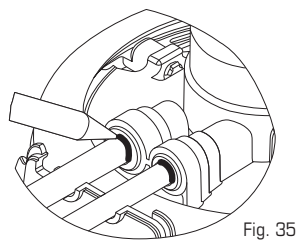

5. **Verifique que** el logotipo de la herramienta de remoción esté hacia afuera y que la herramienta esté plana contra el soporte. **Empuje firmemente** la herramienta contra los empaques con sus dedos y luego jale los tubos hacia afuera con la mano opuesta mientras presiona los empaques (Fig. 36).

NOTA: Si no tiene la herramienta de remoción, desmonte cada tubo presionando uniformemente con las puntas de los dedos en ambos lados de los empaques que rodean la manguera. A continuación, jale el tubo con la mano opuesta.

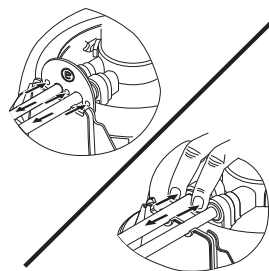

6. **Destornille** para remover el anillo de retención (Fig. 37).

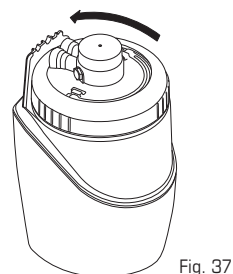

6. **Levante la manija** del soporte. **Levántela** para sacar el soporte y el cartucho anexo (Fig. 38).

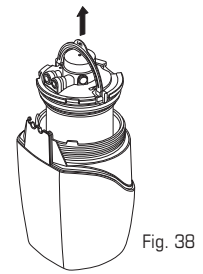

7. **Desenrosque el** cartucho del soporte para retirarlo y **deseche** el cartucho de acuerdo con las normas locales (Fig. 39).

NOTA: La lámpara UV del cartucho contiene mercurio. Deséchelo de conformidad con las leyes federales, estatales y locales.

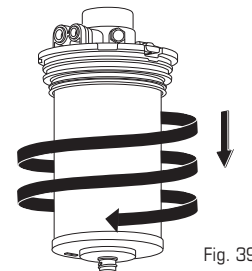

8. Vacíe el agua de la base. A continuación, **revise** el sello y la superficie interior superior de la base y **limpie** cualquier suciedad (Fig. 40).

NOTA: NO permita que el purificador de agua entre en contacto con aceite vegetal, vaselina, ni ningún otro lubricante, disolvente, amoníaco, alcoholes, ácidos ni soluciones fuertes de limpieza. Éstos podrían causar daños permanentes a la base. Use silicona de uso alimenticio (WTI-0895) en los empaques para lubricar si es necesario. Cuando limpie, use agua y un detergente líquido ligero para lavar platos.

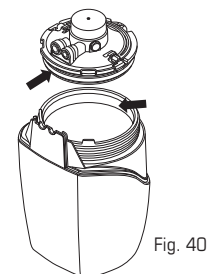

9. **Quite** la envoltura protectora de plástico del nuevo cartucho eSpring (10-0186).

10. **Presione firmemente** el cartucho junto con el soporte ①. **Enrosque** el cartucho en el soporte hasta que se **DETENGA** ② (Fig. 41).

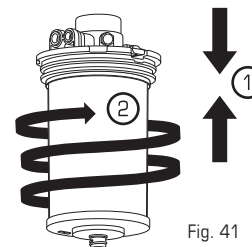

11. **Vuelva a insertar** el soporte (con el cartucho) en la base **alineando las muescas** del soporte con las pestañas de la base ①. Con la manija sin levantar, **presione firmemente** el soporte hacia abajo hasta que haga contacto con la base ② (Fig. 42).

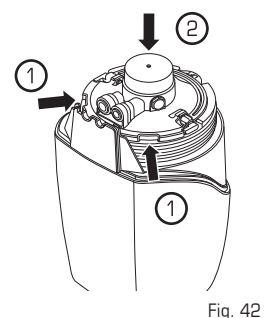

12. **Enrosque** el anillo de retención hasta que llegue a un TOPE. No debe haber roscas visibles debajo del anillo de retención. Si hay roscas expuestas, el soporte no ha llegado hasta el fondo (Fig. 43).

NOTA: El propósito del anillo de retención no es el de un sello de agua, de modo que no lo haga girar más allá del TOPE, ya que esto puede dañar el sistema de tratamiento de agua con filtro de carbón.

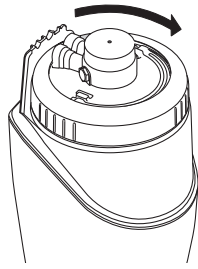

Fig. 43

13. **Vuelva a insertar cada tubo** en los conectores correspondientes del soporte. **Inserte** los tubos hasta que lleguen a las marcas o que las marcas desaparezcan (Fig. 44).

NOTA: Sentirá resistencia antes de que la manguera esté totalmente instalada.

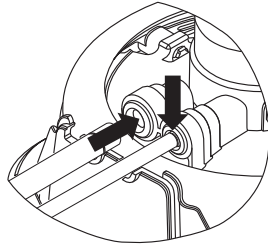
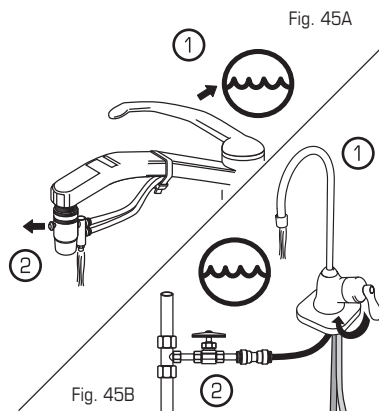

Fig. 44

14. Para abrir el suministro de agua fría para el purificador de agua.

a) Para la llave existente: **Abra la llave** del agua fría ① y **jale** el perno del desviador ② (Fig. 45A).

b) Para la llave auxiliar: con la llave auxiliar todavía en posición abierta ①, **abra** la válvula de cierre del suministro ② (Fig. 45B).



NOTA: Tardará un tiempo corto para que el agua sature el cartucho y fluya del desviador. Deje correr el agua 5 galones (20 litros) (aproximadamente 5 a 15 minutos) para eliminar las bolsas de aire y el polvo de carbón. Si el agua no es clara, consulte la sección de Solución de problemas, pág. 8

15. **Verifique** que no haya señales de goteras (Fig. 46). Consulte la sección de Solución de problemas, pág. 7.

16. **Cierre** el suministro del purificador de agua.

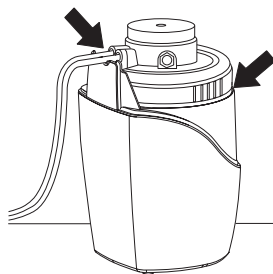

Fig. 46

TERMINACIÓN DE LA INSTALACIÓN

1. **Vuelva a colocar** el módulo electrónico ①. **Guarde** la herramienta de remoción para uso futuro ② (Fig. 47).

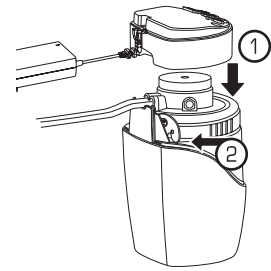

Fig. 47

2. **Presione** el botón de liberación del cable en la muesca de la base. Asegúrese de que los tubos estén en las hendiduras de la parte posterior de la base (Fig. 48).

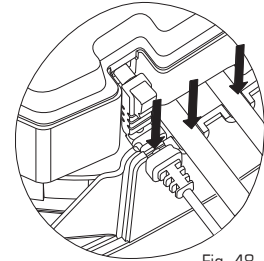

Fig. 48

3. **Coloque** la cubierta superior en la base ①. **Conecte** el adaptador eléctrico a la toma de corriente ② (Fig. 49)

4. **Espere** a que el monitor indique que hay un nuevo cartucho mediante un sonido. Esto puede tardar 30 segundos.

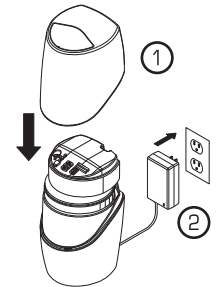

Fig. 49

5. **Abra el suministro de agua** del purificador y verifique que la pantalla tenga un vaso azul con gotas de agua en movimiento, pág. 6 (Fig. 50). De lo contrario, consulte la sección de Solución de problemas, pág. 10.

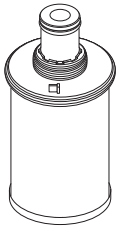

Fig. 50

ACCESORIOS Y REFACCIONES

Estas partes pueden ordenarse en el sitio web en amway.com/shopespring

Componentes principales



Cartucho de reemplazo
10-0186



Paquete de llave **eSpring**[®]
10-0663

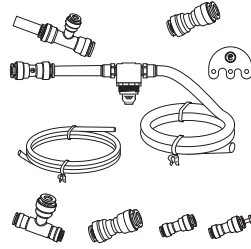

Llave de línea sencilla / Paquete de conversión para máquina de hielo 10-1398

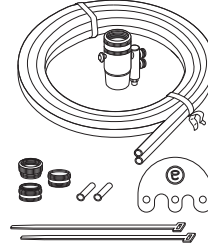

Paquete del desviador
10-0662

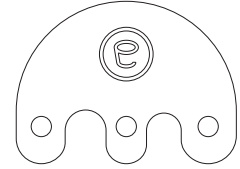

Herramienta de remoción de manguera
WTI-0780

Estas partes se pueden ordenar a través del Servicio al Cliente: En Estados Unidos, llame al 1-800-253-6500 de lunes a viernes de 8:00 a.m. a 12:00 a.m. y los sábados de 8:30 a.m. a 5:00 p.m. En Canadá, llame al 1-800-265-5470 de lunes a viernes de 8:00 a.m. a 12:00 a.m. y los sábados de 8:30 a.m. a 5:00 p.m.

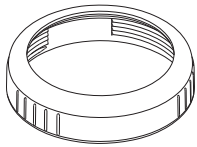

Anillo de retención
WTI-0423



Base
WTI-0903

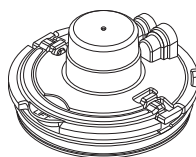

Soporte
WTI-0706



Cubierta superior
WTI-0421

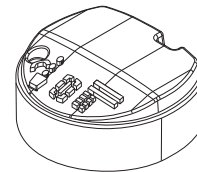

Módulo electrónico
WTI-0417

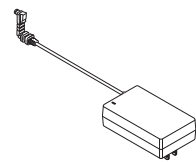

Adaptador eléctrico
WTI-0420

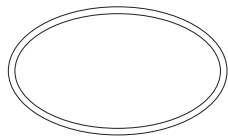

Empaque del soporte
WTI-0426

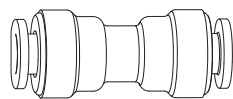

Conector de suministro (Controlador de flujo)
WTI-0601

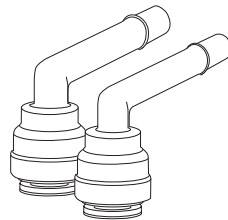

Juego de codos
WTI-0618

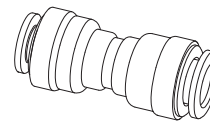

Conector de 5/16" a 1/4"
WTI-0874

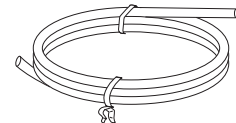

Manguera de 1/4" - 3 pies (0.91 m)
WTI-0875

Partes para llave eSpring

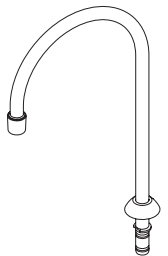

Canaleta de llave **eSpring**
WTI-0937

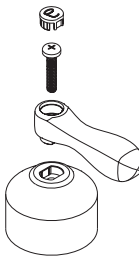

Paquete de manija de llave **eSpring**
WTI-0936

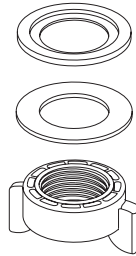

Paquete de montaje **eSpring**
WTI-0938

ACCESORIOS Y REFACCIONES

Estas partes se pueden ordenar a través del Servicio al Cliente: En Estados Unidos, llame al 1-800-253-6500 de lunes a viernes de 8:00 a.m. a 12:00 a.m. y los sábados de 8:30 a.m. a 5:00 p.m. En Canadá, llame al 1-800-265-5470 de lunes a viernes de 8:00 a.m. a 12:00 a.m. y los sábados de 8:30 a.m. a 5:00 p.m.

Partes del desviador

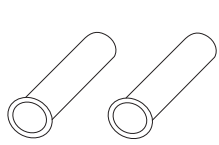

Juego de soporte de tubos de 3/8" y 5/16" WTI-0432

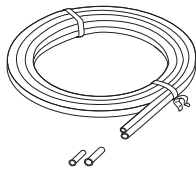

Manguera con soportes para tubo WTI-0433

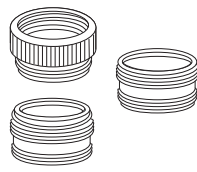

Adaptadores de llave para desviador (Juego de 3 adaptadores) WTI-0603



Canaleta de cartucho para el desviador WTI-0704

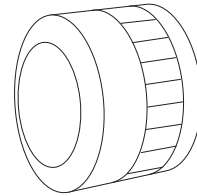

Tuerca estriada de 3/8" WTI-0648

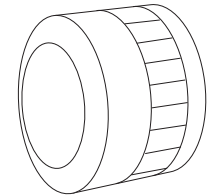

Tuerca estriada de 5/16" WTI-0649

Equipo para hacer hielo/Partes para llave que NO son eSpring®

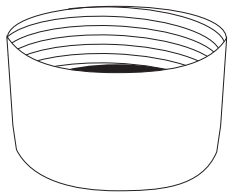

Aireador WTI-0650

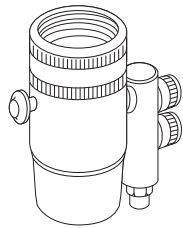

Desviador WTI-0651

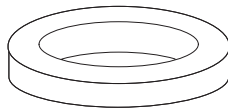

Arandela para el desviador WTI-0821

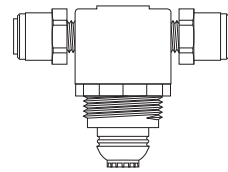

Regulador de presión WTI-0430

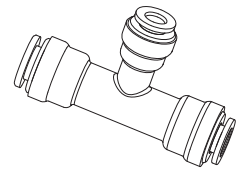

Conector T de reducción de 3/8" x 1/4" x 5/16" WTI-0445

Partes varias

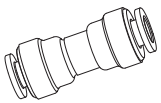

Conector recto de 1/4" WTI-0446

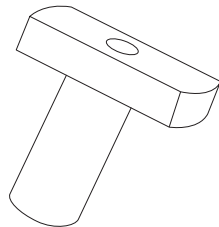

Tapón de 1/4" WTI-0447

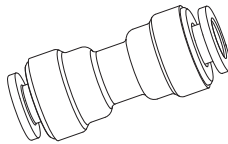

Conector recto de 3/8" x 5/16" WTI-0448

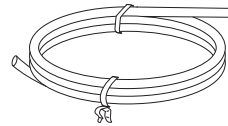

Manguera de 3/8" 3 pies (0.91 m) WTI-0881

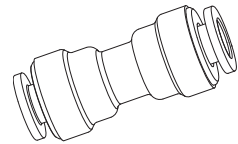

Conector recto de 3/8" x 3/8" WTI-0600

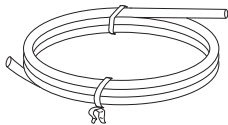

Manguera de 5/16" 3 pies (0.91 m) WTI-0882

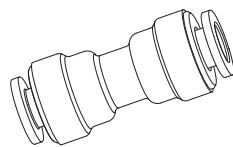

Conector recto de 5/16" x 5/16" WTI-0902

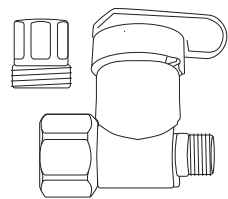

Válvula de ángulo con adaptador de detención (T para línea de agua fría) WTI-0894

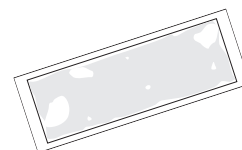

Silicona Dow 111 WTI-0895

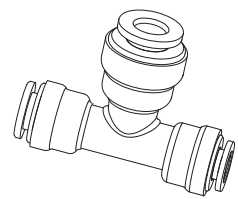

Conector en T de 1/4" x 5/16" x 1/4" WTI-0896

ESPECIFICACIONES

Purificador de agua **eSpring**®: Modelo No. 10-0185, 10-0188, 10-0189, 11-0720

Altura de la unidad: 12 7/8" (327 mm) nominal.

Diámetro: 7" (178 mm) nominal. Construido con plástico durable de alto impacto.

Capacidad eléctrica:

Capacidad de salida: 120 V~, 1.8 A/50-60 Hz

Capacidad de entrada: 19 V CD, 3.16 A

Cartucho (Modelo No. 10-0186): Bloque de carbón comprimido con lámpara UV interna

Materiales: Todos los materiales que se humedecen cumplen los requisitos de la FDA para su uso en la conducción de líquidos para el consumo humano.

Presión máxima de operación: 125 psi (860 kPa)

Presión mínima operativa: 15 psi (103 kPa)

Temperatura operativa máxima: 86 °F (30 °C)

Temperatura operativa mínima: 40 °F (4.4 °C)

Flujo de servicio nominal: 0.9 gal (3.4 l) por minuto a 60 psi (415 kPa) de presión de agua con un cartucho nuevo. (El módulo electrónico verifica la cantidad de agua filtrada y mantiene un registro del tiempo que el cartucho ha estado en servicio.)

Vida útil nominal: El filtro está diseñado para satisfacer las necesidades de agua potable para beber y cocinar de la familia promedio durante un año o 1320 galones (5000 l), lo que ocurra primero.

NOTA: La vida útil real del cartucho varía según la cantidad de uso y calidad del agua suministrada.

Instalación: Rápida y fácil. La instalación de la llave existente se puede realizar sin herramientas en menos de diez minutos. La instalación de la llave tarda un poco más de tiempo pero se puede lograr sin los servicios de un plomero y solamente se necesitan herramientas manuales.*

Cambio de cartucho: También rápido y fácil. El usuario puede hacerlo. No se requiere devolver el purificador de agua a la fábrica para reemplazar el cartucho.

Pruebas: El sistema ha sido Probado y Certificado por NSF Internacional contra los Estándares 42, 53 NSF/ANSI y 55. Consulta la Hoja de Datos de Rendimiento con las declaraciones autorizadas.

*Si no hay una toma de corriente debajo del fregadero, el paquete de la llave auxiliar requerirá que se instale una toma de corriente por parte de un electricista certificado o con licencia de conformidad con las leyes federales, provinciales, estatales, municipales y locales.

SERVICIO AL CLIENTE

Lea cuidadosamente las instrucciones de este manual. Si después de estudiar el manual aún tiene preguntas con respecto a la instalación u operación de su purificador de agua **eSpring**, comuníquese al número gratuito de Servicio al Cliente.

En Estados Unidos, llame al 1-800-253-6500 de lunes a viernes de 8:00 a.m. a 12:00 a.m. y los sábados de 8:30 a.m. a 5:00 p.m.

En Canadá, llame al 1-800-265-5470 de lunes a viernes de 8:00 a.m. a 12:00 a.m. y los sábados de 8:30 a.m. a 5:00 p.m.

También puede obtener información vía Internet en www.espring.com

GARANTÍA LIMITADA

¿QUÉ CUBRE LA GARANTÍA LIMITADA?

Amway Corp. y Amway Canada Corporation ("Amway") garantizan que el purificador de agua **eSpring**® (excepto el cartucho, el grifo auxiliar, el desviador, la manguera y el regulador de presión) no presentará defectos (según la definición a continuación) en condiciones de uso normal por el término de tres años a partir de la fecha de compra. Un artículo será considerado "defectuoso" si sus materiales o mano de obra resultan defectuosos y si el defecto afecta materialmente el rendimiento o valor del purificador de agua **eSpring** para el comprador original.

¿QUÉ NO CUBRE LA GARANTÍA LIMITADA?

La garantía limitada no cubre:

- Ningún purificador de agua **eSpring** que haya sido sometido a cualquier uso distinto o incongruente con las instrucciones del Manual del propietario del purificador de agua **eSpring**.
- Ningún purificador de agua **eSpring** que haya sido sometido a abusos, accidentes, daños físicos, instalación inapropiada, alteración, negligencia, temperatura inadecuada, humedad u otras condiciones medioambientales (incluidos pero sin limitarse a, relámpagos, inundaciones o incendios).
- Ningún purificador de agua **eSpring** que haya sido dañado debido a una reparación, modificación, alteración o mantenimiento inadecuados por cualquier persona distinta a un representante autorizado de servicio de garantía de Amway.
- Ningún defecto o desempeño reducido ocasionado por el uso de refacciones o accesorios incompatibles con el purificador de agua **eSpring**, ni;
- Ningún purificador de agua **eSpring** que no haya sido instalado con un paquete de llave auxiliar eSpring o con un paquete de llave existente, o que use una llave que no sea **eSpring** que no haya sido instalada con el regulador de presión que proporciona Amway.

¿CÓMO AFECTA EL USO DE PARTES O ACCESORIOS NO AUTORIZADOS EL DESEMPEÑO DE SU PURIFICADOR DE AGUA **eSpring**?

Las afirmaciones de desempeño relacionadas con el purificador de agua **eSpring** se establecen a través de pruebas del sistema completo según el diseño del fabricante y según la instalación y funcionamiento recomendado por el fabricante. El uso de refacciones o accesorios no recomendados por el fabricante puede resultar en un desempeño inferior del purificador de agua. Amway no garantiza el funcionamiento de ningún accesorio o refacción que no pertenezca al purificador de agua **eSpring**, ni se hace responsable de ningún daño al purificador de agua **eSpring** causado por refacciones o accesorios que no pertenezcan al purificador de agua **eSpring**.

¿QUÉ HARÁ AMWAY EN EL CASO DE QUE SU PURIFICADOR DE AGUA **eSpring** RESULTE DEFECTUOSO?

Si un purificador de agua **eSpring** que no ha sido alterado ni sometido a interferencias, mal uso o abuso resulta defectuoso durante el período de garantía limitada, y siempre que se notifique oportunamente el defecto reclamado, Amway, a su discreción, reparará o reemplazará el artículo defectuoso y asumirá los costos.

¿CÓMO Y CUÁNDO SE DEBE HACER EL RECLAMO CONFORME A ESTA GARANTÍA LIMITADA?

Para servicios bajo esta garantía limitada en Estados Unidos, deberá comunicarse con Amway Corp. llamando al 1-800-253-6500, en días hábiles de 8:00 a.m. a 12:00 a.m., hora del este, ANTES de devolver cualquier artículo para obtener las instrucciones de envío y manejo. Entonces devuelva el producto que se reclama como defectuoso a HealthTech Returns, 4607 44th Street SE Kentwood, Michigan 49512, junto con una copia del recibo de venta u otro comprobante de compra y una breve descripción del defecto del producto.

Para servicios bajo esta garantía limitada en Canadá, comuníquese con Amway Canada Corporation, llamando al 1-800-265-5470 en días hábiles de 8:00 a.m. a 12:00 a.m. hora del este, ANTES de devolver cualquier artículo para obtener las instrucciones de envío y manejo. Entonces devuelva el producto que se reclama como defectuoso a Amway Canada Corporation, Box 7780, London Station Main, London, Ontario N5Y 5W3, junto con una copia del recibo de venta u otro comprobante de compra y una breve descripción del defecto del producto.

No se podrá hacer ninguna reclamación bajo la presente garantía a menos que el comprador haya notificado a Amway acerca del defecto reclamado por escrito o llamando a Amway por teléfono dentro de 30 días a partir del descubrimiento del defecto (y de ninguna manera después de 30 días posteriores al final del término de la garantía aplicable). Al recibir un purificador de agua **eSpring**® reclamado como defectuoso, Amway determinará, a su razonable discreción, si el purificador de agua **eSpring** está defectuoso. Al aceptar el purificador de agua **eSpring** devuelto para inspeccionarlo, Amway no está admitiendo que el sistema tiene defectos. Amway asumirá los costos de envío, de ida y vuelta, con respecto a la reparación o sustitución de cualquier purificador de agua **eSpring** defectuoso dentro del período de garantía. Si, en la opinión de Amway, el purificador de agua **eSpring** no está defectuoso, será devuelto al comprador.

OTRAS LIMITACIONES IMPORTANTES

Si Amway no repara o sustituye un artículo defectuoso dentro de un tiempo razonable, su responsabilidad civil bajo la presente garantía limitada en todo caso estará limitada al precio del purificador de agua **eSpring** defectuoso. Excepto según lo estipulado por las leyes federales, estatales o provinciales, ninguna persona está autorizada a, ni debe modificar o prorrogar la garantía aquí provista, renunciar a ninguna de las condiciones y limitaciones de la presente garantía limitada, ni dar ninguna garantía diferente o adicional con respecto al purificador de agua **eSpring**. Cualquier declaración contraria tendrá un efecto nulo a menos que sea hecha por escrito y esté firmada por un administrador autorizado de Amway.

Excepto según lo estipulado por las leyes federales, estatales o provinciales, la presente garantía limitada establece los remedios únicos y exclusivos del comprador para cualquier defecto del purificador de agua **eSpring**, y LAS GARANTÍAS AQUÍ ESTIPULADAS ACTÚAN EN LUGAR DE CUALQUIER OTRA GARANTÍA, EXPRESA, TÁCITA, OBLIGATORIA O CUALQUIER OTRA, EXCEPTO LA GARANTÍA O CONDICIÓN TÁCITA DE COMERCIABILIDAD, LA GARANTÍA O CONDICIÓN TÁCITA DE ADECUACIÓN PARA UN FIN DETERMINADO Y CUALQUIER OTRA GARANTÍA A LA QUE NO SE PUEDA RENUNCIAR IMPUESTA POR LAS LEYES FEDERALES, ESTATALES O PROVINCIALES. DICHA GARANTÍA NO RENUNCIABLE, INCLUYENDO ENTRE OTRAS LA GARANTÍA O CONDICIÓN PARA LA VENTA Y LA GARANTÍA O BUENA CONDICIÓN PARA UN OBJETIVO PARTICULAR SERÁN POR LOS TÉRMINOS QUE SE EXTIENDEN MÁS ALLÁ DE LA DURACIÓN DE LA GARANTÍA LIMITADA EXPRESA DESCRITA ANTERIORMENTE. No obstante lo anterior, algunos estados o provincias no permiten limitaciones acerca de la vigencia de una garantía tácita, por lo cual es posible que la limitación anterior no se aplique.

Esta garantía limitada le da derechos legales específicos y posiblemente tenga otros derechos que pueden variar de estado a estado o de provincia a provincia. Las leyes de algunas jurisdicciones no permiten la exclusión o limitación de ciertos derechos o recursos provistos por dichas leyes. Siendo que esta garantía limitada está sujeta a dichas leyes, algunas de las limitaciones o restricciones contenidas en esta garantía limitada pueden no ser aplicables. Las cláusulas de esta garantía limitada son adicionales y no modifican o eliminan las garantías legales contenidas en las leyes estatales o provinciales.

AMWAY NO SERÁ RESPONSABLE ANTE EL COMPRADOR ORIGINAL NI NINGUNA OTRA PERSONA DE INDEMNIZACIÓN POR DAÑOS Y PERJUICIOS INDIRECTOS, INCIDENTALES, ESPECIALES, EJEMPLARES NI PUNITIVOS QUE SURJAN DE CUALQUIER DEFECTO Y ESTÉN BASADOS EN LA VIOLACIÓN DE LA GARANTÍA, VIOLACIÓN AL CONTRATO, NEGLIGENCIA, RESPONSABILIDAD OBJETIVA NI NINGUNA OTRA TEORÍA JURÍDICA. EN PARTICULAR, Y SIN LIMITACIÓN, AMWAY NO SERÁ RESPONSABLE DE LESIONES O MUERTE, DAÑOS A LA PROPIEDAD, PÉRDIDA DE GANANCIAS U OTRA LESIÓN ECONÓMICA, NI POR NINGUNA RECLAMACIÓN BASADA EN LA PRESUNTA NEGLIGENCIA DEL DISEÑO O LA FABRICACIÓN DE NINGÚN ARTÍCULO, O POR LA OMISIÓN DE CUALQUIER ADVERTENCIA AL RESPECTO. Algunos estados o provincias no permiten la exclusión o limitación de daños indirectos o incidentales, por lo cual es posible que la limitación anterior no le sea aplicable a usted.

Esta garantía limitada es aplicable en Estados Unidos y Canadá.

GARANTÍA DE SATISFACCIÓN

Respaldamos la calidad de nuestros productos y garantizamos su satisfacción.

Si por cualquier razón no está totalmente satisfecho con su compra, puede devolver el producto dentro de los 120 días a partir de la fecha de compra para cambio o reembolso del precio del producto e impuesto agregado.

®/marca comercial con licencia, Altacor Inc., © 2010, Altacor

Dist. por Amway Corp., Ada, MI 49355 EE.UU.

Exclusively from **Amway**

